

AIR CONDITIONING SYSTEMS
ΣΥΣΤΗΜΑΤΑ ΚΛΙΜΑΤΙΣΜΟΥ

Model: MGHP-12
MGHP-12BS

Owner's Manual

Remote Controller of portable AC Unit

Εγχειρίδιο Χρήσης

Τηλεχειριστήριο φορητής μονάδας κλιματισμού

Manual de Utilizare

Telecomandă Pentru Aparatul de Aer Condiționat de Tip Mobil

Benutzer's Betriebsanleitung

Fernbedienung der Beweglich Klimaanlage

Thank you for choosing INVENTOR® air conditioning system. For the correct use of this unit, please read this manual carefully and keep it for future reference.

Σας ευχαριστούμε για την επιλογή συστήματος κλιματισμού INVENTOR®. Για την σωστή χρήση της μονάδας παρακαλείσθε, διαβάστε το εγχειρίδιο και κρατήστε το για μελλοντική αναφορά.

English/Ελληνικά/Română/Deutsch

 **inventor**[®]
Your-conditions

CONTENTS

Handling the remote controller	2
Remote controller Specifications.....	3
Function buttons	4
Indicators on LCD	6
How to use the buttons	7
Auto operation.....	7
Cooling/Heating/Fan operation.....	7
Dehumidifying operation	8
Swing operation.....	8
Timer operation.....	9
ECONOMY operation	12

Handling the remote controller

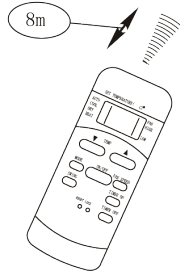
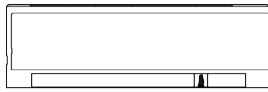

Location of the remote controller.

- Use the remote controller within a distance of 8 meters from the appliance, pointing it towards the receiver. Reception is confirmed by a beep.

⚠ CAUTIONS

- The air conditioner will not operate if curtains, doors or other materials block the signals from the remote controller to the indoor unit.
- Prevent any liquid from falling into the remote controller. Do not expose the remote controller to direct sunlight or heat.
- If the infrared signal receiver on the indoor unit is exposed to direct sunlight, the air conditioner may not function properly. Use curtains to prevent the sunlight from falling on the receiver.
- If other electrical appliances react to the remote controller, either move these appliances or consult your local dealer.

Replacing batteries

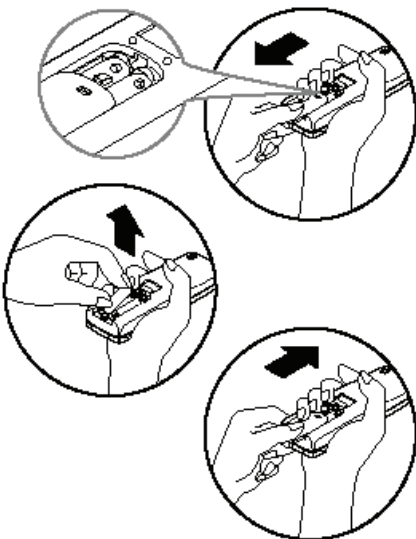

The remote controller is powered by two dry batteries(R03/LR03X2) housed in the rear part and protected by a cover.

- (1) Remove the cover by pressing and sliding off.
- (2) Remove the old batteries and insert the new batteries, placing the(+) and (-) ends correctly.
- (3) Reattach the cover by sliding it back into position.

NOTE: When the batteries are removed, the remote controller erases all programming. After inserting new batteries, the remote controller must be reprogrammed.

▲ CAUTIONS

- Do not mix old and new batteries or batteries of a different type.
- Do not leave the batteries in the remote controller if it is not going to be used for 2 or 3 months.
- Dispose of the old batteries in the special containers to be found in the sales outlets.

Remote Controller Specifications

Model	RG51B1/(C)EU, RG51B14/(C)E, RG51B31/(C)E RG51B/(C)EU, RG51B16/(C)E, RG51B31/(C)EU RG51B17/(C)EU, RG51B18/(C)E, RG51B32/(C)E RG51B19/(C)E-M, RG51B20/(C)E, RG51B30/(C)EU RG51B25/(C)E, RG51B26/(C)EU; RG51B27/(C)E, RG51B30/(C)E, RG51B30/(C)EF
Rated Voltage	3.0V (Dry batteries R03/LR03, 2)
Lowest Voltage of CPU Emitting Signal	2.0V
Signal Receiving Range	8m
Environment	-5 °C ~ 60 °C (-41 °F ~ 140 °F)

NOTE:

Temperature setting display:

Celsius scale(°C): RG51B14/(C)E, RG51B16/(C)E, RG51B18/(C)E, RG51B31/(C)E, RG51B19/(C)E-M,
RG51B20/(C)E, RG51B25/(C)E, RG51B27/(C)E, RG51B30/(C)E, RG51B32/(C)E,
RG51B30/(C)EF.

Fahrenheit scale(°F): RG51B/(C)EU, RG51B1/(C)EU, RG51B17/(C)EU, RG51B26/(C)EU,
RG51B30/(C)EU, RG51B31/(C)EU.

Performance Feature

1. Operating Mode: AUTO, COOL, DRY, HEAT(Cooling only model without), and FAN.
2. Timer Setting Function in 24 hours.
3. Indoor Setting Temperature Range : 17°C ~ 30°C (62°F ~ 88°F).
4. Full function of LCD (Liquid Crystal Display)

NOTE: *All the illustrations in this manual are for explanation purpose only. Your air conditioner may be slightly different. The actual shape shall prevail.*

Function buttons

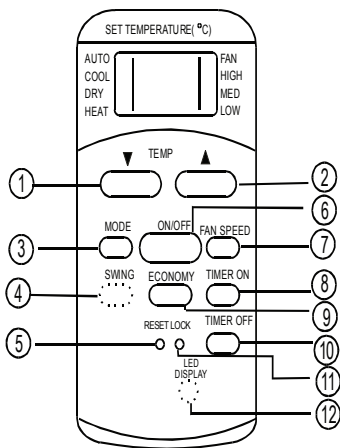

Model: RG51B14/(C)E, RG51B16/(C)E, RG51B18/(C)E, RG51B19/(C)E-M, RG51B20/(C)E, RG51B31/(C)E, RG51B30/(C)E, RG51B32/(C)E

NOTE:

- RG51B16/(C)E, RG51B18/(C)E models have no SWING feature;
- RG51B18/(C)E, RG51B19/(C)E-M, RG51B20/(C)E models have no LED DISPLAY feature.
- RG51B19/(C)E-M model has no MED FAN feature.
- RG51B31/(C)E model ECONOMY button is instead of SLEEP button.
- RG51B30/(C)E model has no MED FAN and SWING features. RG51B32/(C)E model has no MED FAN, SWING and ECONOMY features.

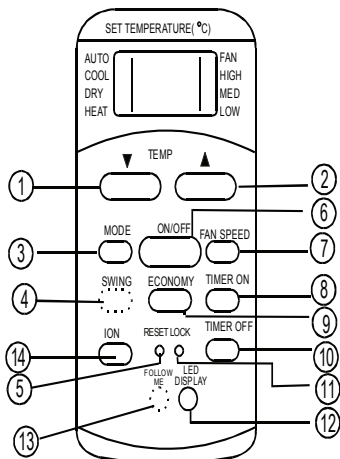

Model: RG51B25/(C)E; RG51B27/(C)E, RG51B30/(C)EF

NOTE:

- RG51B25/(C)E model has no SWING and FOLLOW ME features.
- RG51B27/(C)E model has no FOLLOW ME feature.
- RG51B30/(C)EF model has no SWING and ION features, ECONOMY button is instead of SLEEP button

❶ TEMP DOWN Button

Push this button to decrease the indoor temperature setting in 1°C(2°F) increments to 30°C(88°F).

❷ TEMP UP Button

Push this button to increase the indoor temperature setting in 1°C(2°F) increments to 17°C(62°F).

❸ MODE Button

Each time the button is pressed, the operation mode is selected in the sequence of the following:

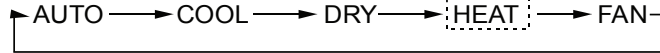

NOTE: Do not select HEAT mode if the machine you purchased is cooling only type. Heat mode is not supported by the cooling only appliance.

❹ SWING Button (on some models)

Used to stop or start louver movement and set the desired up/down airflow direction.

❺ RESET Button

Once the recessed RESET button is pressed, all of the current settings will be cancelled and the controller will return to the initial settings.

❻ ON/OFF Button

Operation starts when this button is pressed and stops when the button is pressed again.

❼ FAN SPEED Button

Used to select the fan speed in four steps:

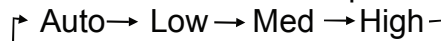

- Some models have no MED FAN feature.

❽ TIMER ON Button

Press this button to activate the Auto-on time setting. Each press will increase the time setting in 30 minutes increments, up to 10 hours, then at 1 hour increments up to 24 hours. To cancel the Auto-on time setting, just press the button until the time setting is 0.0.

❾ ECONOMY (SLEEP) Button

Select this function during the sleeping time. It can maintain the most comfortable temperature and save energy. This function is available on COOL, HEAT or AUTO mode only.

Function buttons (continued)

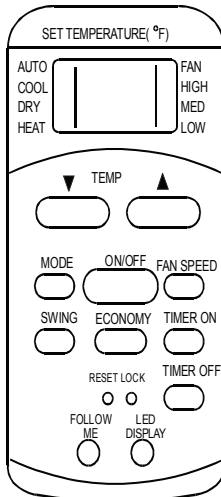

Model: RG51B1/(C)EU,
RG51B/(C)EU,
RG51B26/(C)EU,
RG51B30/(C)EU,
RG51B31/(C)EU.

NOTE: RG51B/(C)EU models have no SWING and FOLLOW ME buttons ;RG51B1/(C)EU models have no FOLLOW ME button; RG51B30/(C)EU models have no SWING ,FOLLOW ME buttons and MED FAN feature,and SLEEP button instead of ECONOMY button; RG51B31/(C)EU models have on FOLLOW ME button.

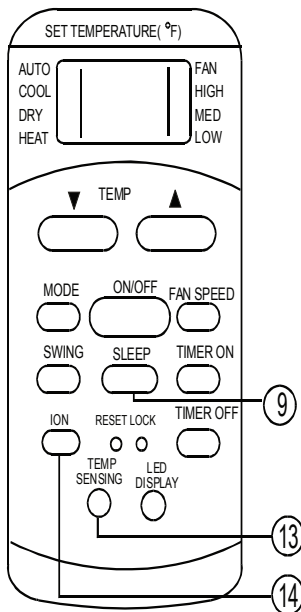

Model: RG51B17/(C)EU

NOTE: While the unit is running under SLEEP mode, it would be cancelled if ON/OFF, FAN SPEED, SLEEP or MODE button is pressed.

⑩ TIMER OFF Button

Press this button to activate the Auto-off time setting. Each press will increase the time setting in 30 minutes increments, up to 10 hours, then at 1 hour increments up to 24 hours. To cancel the Auto-off time setting, just press the button until the time setting is 0.0.

⑪ LOCK Button

Press this recessed button to lock all current settings, and the remote controller will not accept any operation except that of the LOCK. Use the LOCK mode when you want to prevent settings from being changed accidentally. Press the LOCK button again to cancel the LOCK function. A lock symbol will appear on the remote controller display when the lock function is activated.

⑫ LED Display Button

Press this button to clear the display on the indoor unit, press it again to light the display .

NOTE: RG51B18/(C)E ,RG51B19/(C)E-M, RG51B20/(C)E models have no this feature.

⑬ FOLLOW ME/TEMP SENSING Button

- Press this button to initiate FOLLOW ME function.
- When the Follow Me function is activated, the remote display is actual temperature at its location. The remote control will send this signal to the air conditioner every 3 minutes interval until press the Follow Me button again.
- The Follow Me function is not available under DRY and FAN mode.
- Switch the operation mode or turn off the unit will cancel the follow me function automatically.

⑭ ION Button

When push this button, the ion generator is energized and will help to remove pollen and impurities from the air.

Indicators on LCD

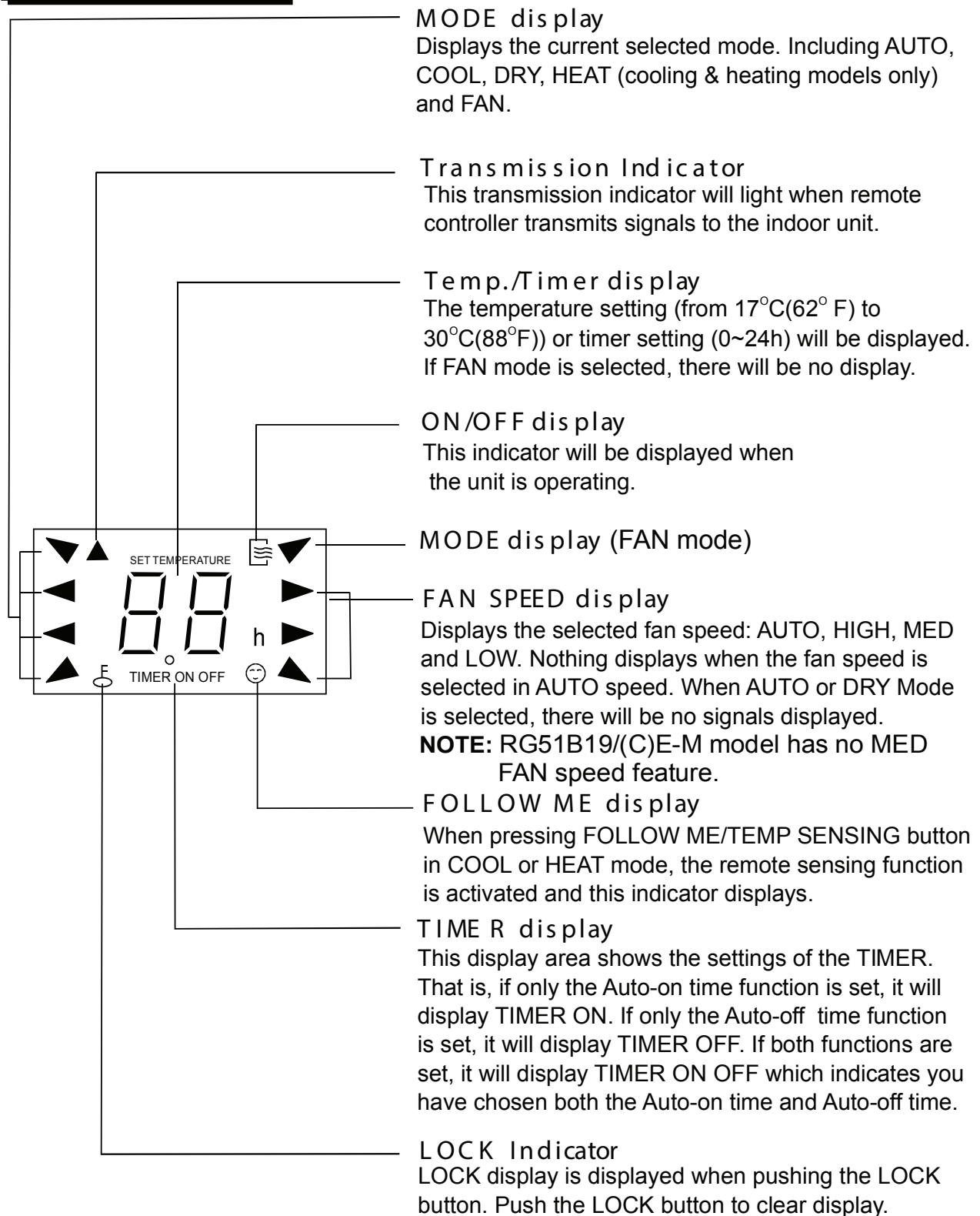

How to use the buttons

Auto operation

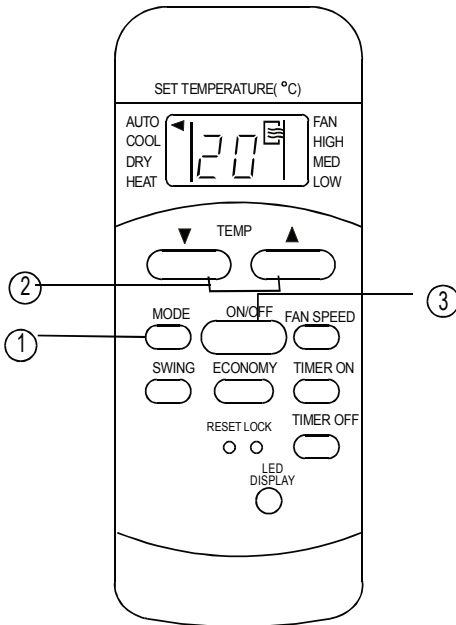

Ensure the unit is plugged in and power is available. The OPERATION indicator on the display panel of the indoor unit illuminates.

1. Press the **MODE** button to select Auto.
2. Press the **TEMP** button to set the desired temperature. The temperature can be set within a range of 17°C(62°F)~ 30°C in 1°C(2°F) increments.
3. Press the **ON/OFF** button to start the air conditioner.

NOTE

1. In the Auto mode, the air conditioner can logically choose the mode of Cooling, Fan, Heating and Dehumidifying by sensing the difference between the actual ambient room temperature and the set temperature on the remote controller.
2. In the Auto mode, you can not switch the fan speed. It has already been automatically controlled.
3. If the Auto mode is not comfortable for you, the desired mode can be selected manually.

Cooling /Heating /Fan operation

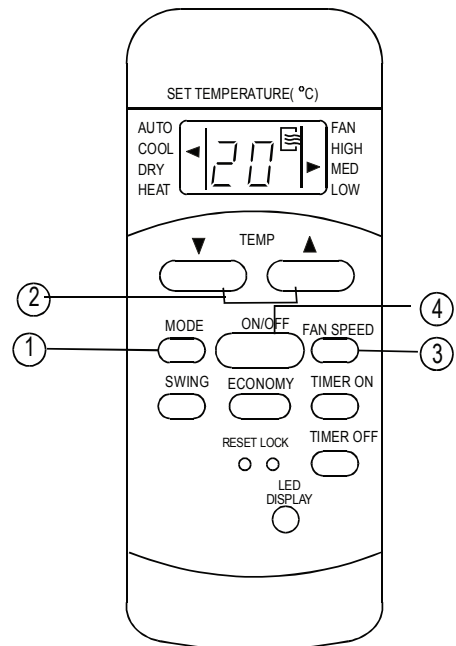

Ensure the unit is plugged in and power is available.

1. Press the **MODE** button to select COOL, HEAT, (cooling & heating models only) or FAN mode.
2. Press the **TEMP** button to set the desired temperature. The temperature can be set within a range of 17°C(62°F)~ 30°C in 1°C(2°F) increments.
3. Press the **FAN SPEED** button to select the fan speed in four steps- Auto, Low, Med, or High.
4. Press the **ON/OFF** button to start the air conditioner.

NOTE

In the FAN mode, the setting temperature is not displayed in the remote controller and you are not able to control the room temperature either. In this case, only step 1, 3 and 4 may be performed.

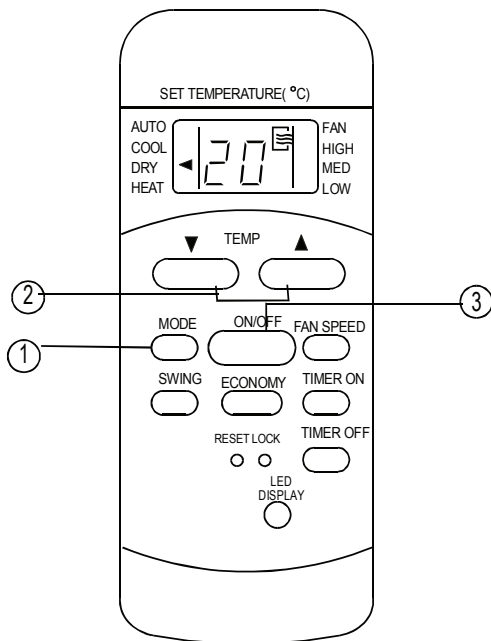

Dehumidifying operation

Ensure the unit is plugged in and power is available. The OPERATION indicator on the display panel of the indoor unit illuminates.

1. Press the **MODE** button to select DRY mode.
2. Press the **TEMP** button to set the desired temperature. The temperature can be set within a range of 17°C(62°F)~ 30°C in 1°C(2°F) increments.
3. Press the **ON/OFF** button to start the air conditioner.

NOTE

In the Dehumidifying mode, you can not switch the fan speed. It has already been automatically controlled.

Swing operation (on some models)

Use the SWING button to adjust the Up/Down airflow direction .

1. When press the button once and quickly, the air flow direction setting feature of the louver is activated. The moving angle of the louver is 6° for each press. Keep pressing the button to move the louver to the desired position.

NOTE: On some models press it to initiate the Auto swing feature only.

2. If keep pressing the SWING button without releasing for 2 more seconds, the auto swing feature of the louver is activated. The horizontal louver would swing up/down automatically. Press it again to stop.

NOTE: When the louver swing or move to a position which would affect the cooling and heating effect of the air conditioner, it would automatically change the swing/ moving direction.

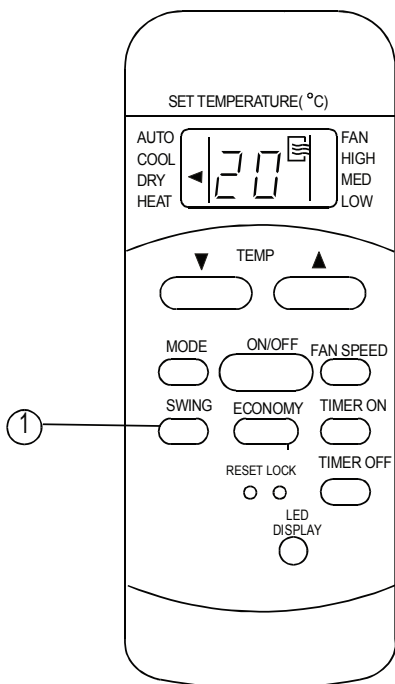

Timer operation

press the TIMER ON button can set the auto-on time of the unit. And press the TIMER OFF button can set the auto-off time of the unit.

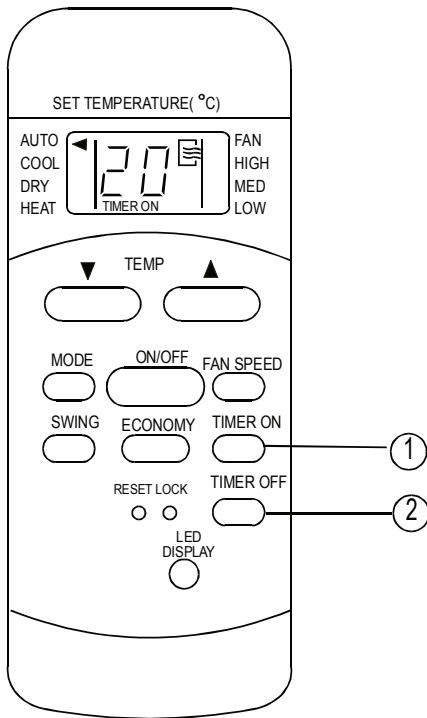

To set the Auto-on time.

1. Press the TIMER ON button. The remote controller shows TIMER ON, the last Auto-on setting time and the signal "h" will be shown on the LCD display area. Now it is ready to reset the Auto-on time to START the operation.
2. Push the TIMER ON button again to set desired Auto-on time. Each time you press the button, the time increases in 30 minutes increments, up to 10 hours, then at 1 hour increments up to 24 hours.
3. After setting the TIMER ON, there will be a one-half second delay before the remote controller transmits the signal to the air conditioner. Then, after approximately another 2 seconds, the signal "h" will disappear and the set temperature will re-appear on the LCD display window.

To set the Auto-off time.

1. Press the TIMER OFF button. The remote controller shows TIMER OFF, the last Auto-off setting time and the signal "h" will be shown on the LCD display area. Now it is ready to reset the Auto-off time to START the operation.
2. Push the TIMER OFF button again to set desired Auto-off time. Each time you press the button, the time increases in 30 minutes increments, up to 10 hours, then at 1 hour increments up to 24 hours.
3. After setting the TIMER OFF, there will be a one-half second delay before the remote controller transmits the signal to the air conditioner. Then, after approximately another 2 seconds, the signal "h" will disappear and the set temperature will re-appear on the LCD display window.

IMPORTANT

- The effective operation time set by the remote controller for the timer function is limited to the following settings: 0.5, 1.0, 1.5, 2.0, 2.5, 3.0, 3.5, 4.0, 4.5, 5.0, 5.5, 6.0, 6.5, 7.0, 7.5, 8.0, 8.5, 9.0, 9.5, 10, 11, 12, 13, 14, 15, 16, 17, 18, 19, 20, 21, 22, 23 and 24.

Example of Timer setting

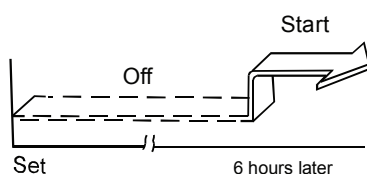
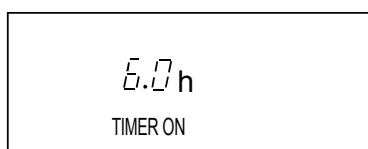

TIMER ON (Auto-on Operation)

The TIMER ON feature is useful when you want the unit to turn on automatically before say when you return home. The air conditioner will automatically start operating at the set time.

Example:

To start the air conditioner in 6 hours.

1. Press the TIMER ON button, the last setting of starting operation time and the signal "h" will show on the display area.
2. Press the TIMER ON button to display "6:0h" on the TIMER ON display of the remote controller.
3. Wait for about 3 seconds and the digital display area will show the temperature again. Now this function is activated.

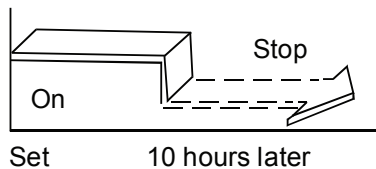
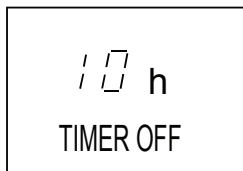

TIMER OFF

(Auto-off Operation)

The TIMER OFF feature is useful when you want the unit to turn off automatically after you go to bed. The air conditioner will stop automatically at the set time.

Example:

To stop the air conditioner in 10 hours.

1. Press the TIMER OFF button, the last setting of stopping operation time and the signal "h" will show on the display area.
2. Press the TIMER OFF button to display "10h" on the TIMER OFF display of the remote controller.
3. Wait for about 3 seconds and the digital display area will show the temperature again. Now this function is activated.

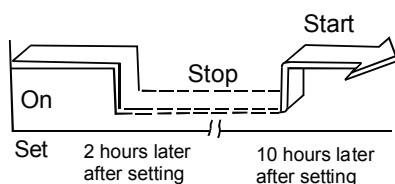
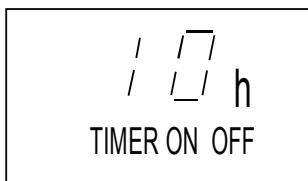

COMBINED TIMER

(Setting both ON and OFF timers simultaneously)

TIMER OFF – TIMER ON

(On – Stop – Start operation)

This feature is useful when you want to stop the air conditioner after you go to bed, and start it again in the morning when you wake up or when you return home.

Example:

To stop the air conditioner 2 hours after setting and start it again 10 hours after setting.

1. Press the TIMER OFF button.
2. Press the TIMER OFF button again to display 2.0h on the TIMER OFF display.
3. Press the TIMER ON button.
4. Press the TIMER ON button again to display 10h on the TIMER ON display .
5. Wait for the remote control to display the setting temperature.



TIMER ON – TIMER OFF

(Off – Start – Stop operation)

This feature is useful when you want to start the air conditioner before you wake up and stop it after you leave the house.

Example:

To start the air conditioner 2 hours after setting, and stop it 5 hours after setting.

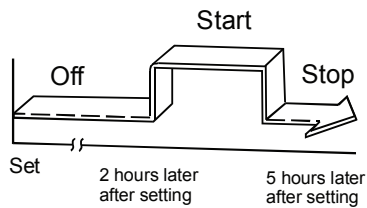

1. Press the TIMER ON button.
2. Press the TIMER ON button again to display 2.0h on the TIMER ON display.
3. Press the TIMER OFF button.
4. Press the TIMER OFF button again to display 5.0h on the TIMER OFF display .
5. Wait for the remote control to display the setting temperature.

CAUTION

- The timer setting(TIMER ON or TIMER OFF) that in sequence occurs directly after the set time will be activated first.

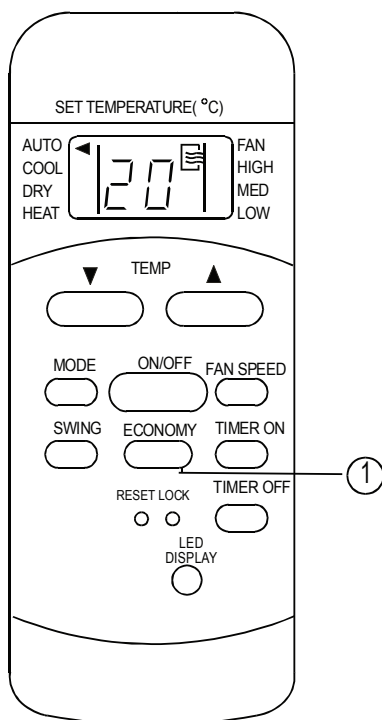

ECONOMY (SLEEP) operation

Active/Disable sleep function. It can maintain the most comfortable temperature and save energy. This function is available on COOL, HEAT or AUTO mode only. For the detail, see “Sleep operation” in “USER’S MANUAL”.

NOTE: While the unit is running under SLEEP mode, it would be cancelled if MODE, FAN SPEED or ON/OFF button is pressed.

NOTE:

- Buttons design is based on typical model and might be slightly different from the actual one you purchased, the actual shape shall prevail.
- All the functions described are accomplished by the unit, if the unit has no this feature, there is no corresponding operation happened when press the relative button on the remote controller.
- When there are wide differences between“Remote controller Illustration” and“USER’S MANUAL” on function description, the description on“USER’S MANUAL” shall prevail.
- The device could comply with the local national regulations. In Canada, it should comply with CAN ICES-3(B)/NMB-3(B). In USA, this device complies with part 15 of the FCC Rules. Operation is subject to the following two conditions: (1) This device may not cause harmful interference, and (2) this device must accept any interference received, including interference that may cause undesired operation.
- This equipment has been tested and found to comply with the limits for a Class B digital device, pursuant to part 15 of the FCC Rules. These limits are designed to provide reasonable protection against harmful interference in a residential installation. This equipment generates, uses and can radiate radio frequency energy and, if not installed and used in accordance with the instructions, may cause harmful interference to radio communications. However, there is no guarantee that interference will not occur in a particular installation. If this equipment does cause harmful interference to radio or television reception, which can be determined by turning the equipment off and on, the user is encouraged to try to correct the interference by one or more of the following measures:
 - Reorient or relocate the receiving antenna.
 - Increase the separation between the equipment and receiver.
 - Connect the equipment into an outlet on a circuit different from that to which the receiver is connected.
 - Consult the dealer or an experienced radio/TV technician for help.Changes or modifications not approved by the party responsible for compliance could void suser’s authority to operate the equipment.

NOTES

ΠΕΡΙΕΧΟΜΕΝΑ

Χειρισμός του τηλεχειριστηρίου.....	2
Προδιαγραφές του τηλεχειριστηρίου.....	3
Λειτουργίες των πλήκτρων.....	4
Ενδείξεις στην οθόνη LCD.....	6
Η χρήση των πλήκτρων.....	7
Αυτόματη λειτουργία.....	7
Ψύξη/Θέρμανση/ Λειτουργία ανεμιστήρα.....	7
Λειτουργία αφύγρανσης.....	8
Λειτουργία κίνησης των περσίδων.....	8
Λειτουργία χρονοδιακόπτη.....	9
Λειτουργία ECO.....	12

Χειρισμός του τηλεχειριστηρίου

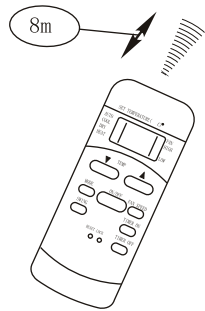
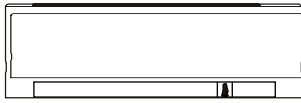

Η θέση του τηλεχειριστηρίου.

Χρησιμοποιήστε το τηλεχειριστήριο σε απόσταση εντός 8 μέτρων από τη συσκευή, κατευθύνοντάς το προς το δέκτη της συσκευής.

Η λήψη εντολής επιβεβαιώνεται με ηχητική ειδοποίηση.

ΠΡΟΣΟΧΗ

- Το κλιματιστικό δεν θα λειτουργήσει εάν το σήμα από το τηλεχειριστήριο μπλοκάρεται από κουρτίνες, πόρτες και άλλα υλικά.
- Αποτρέψτε τη ρίψη υγρών στο τηλεχειριστήριο. Μην αφήνετε εκτεθειμένο το τηλεχειριστήριο στον ήλιο ή σε θερμότητα.
- Εάν ο δέκτης του κλιματιστικού είναι εκτεθειμένος στον ήλιο είναι πιθανόν οι εντολές από το τηλεχειριστήριο να είναι λανθασμένες και το κλιματιστικό να μην λειτουργήσει σωστά. Χρησιμοποιήστε κουρτίνες ή άλλα σκίαστρα για να αποτρέψετε την έκθεση στον ήλιο.
- Εάν ανταποκρίνονται και άλλες συσκευές στο τηλεχειριστήριο, μετακινήστε αυτές τις συσκευές ή συμβουλευτείτε τον προμηθευτή σας.

Αντικατάσταση των μπαταριών

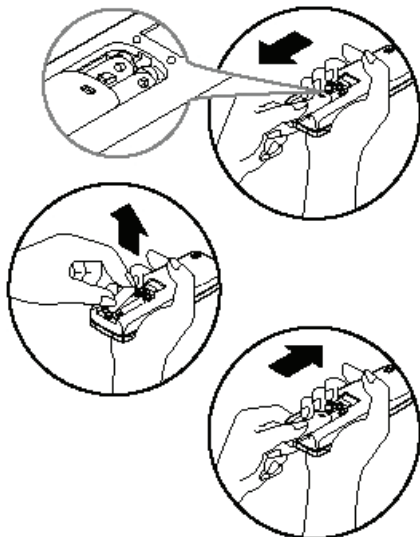

- Το τηλεχειριστήριο τροφοδοτείται από δύο μπαταρίες οι οποίες τοποθετούνται στο πίσω μέρος και προστατεύονται από κάλυμμα.
- (1) Αφαιρέστε το κάλυμμα πιέζοντας και σέρνοντάς το προς τα έξω.
 - (2) Αφαιρέστε τις παλιές μπαταρίες και τοποθετήστε τις νέες, τοποθετώντας τους πόλους (+) και (-) σωστά.
 - (3) Επανατοποθετήστε το κάλυμμα στη θέση του.

ΣΗΜΕΙΩΣΗ: Όταν αφαιρούνται οι μπαταρίες, υπάρχουν ρυθμίσεις σβήνουν από την μνήμη του τηλεχειριστηρίου. Όταν τοποθετήσετε τις νέες μπαταρίες το τηλεχειριστήριο πρέπει να επαναπρογραμματιστεί.

! ΠΡΟΣΟΧΗ

- Μην χρησιμοποιείτε νέες μπαταρίες μαζί με παλιές ή με μπαταρίες άλλου τύπου.
- Μην αφήνετε τις μπαταρίες στο τηλεχειριστήριο εάν δεν πρόκειται να το χρησιμοποιήσετε για 2-3 μήνες.
- Απορρίψτε τις παλιές μπαταρίες στους ειδικούς κάδους που βρίσκονται στα περισσότερα καταστήματα ηλεκτρικών ειδών.

Προδιαγραφές του τηλεχειριστηρίου

ΜΟΝΤΕΛΟ	RG51C/(C)E, RG51C/BG(C)E, RG51B1/(C)EU, RG51B14/(C)E, RG51B31/(C)E12, RG51B19/(C)E-M, RG51B20/(C)E, RG51B30/(C)EU, RG51B25/(C)E, RG51B26/(C)EU, RG51B27/(C)E, RG51B30/(C)E, RG51B30/(C)EF, RG51B/(C)EU, RG51B16/(C)E, GR51B31/(C)EU, RG51B17/(C)EU, RG51B18/(C)E, RG51B32/(C)E
Ονομαστική τάση	3.0V (Ξηρού τυπού μπαταρίες R03/L03X2)
Χαμηλότερη τάση σήματος επεξεργαστή	2.0V
Εύρος λήψης σήματος	8m
Περιβάλλον λειτουργίας	-5°C ~ 60°C (-41°F ~ 140°F)

ΣΗΜΕΙΩΣΗ:

Ένδειξη θερμοκρασίας:

Κλίμακα Κελσίου (°C) : RG51B14/(C)E, RG51B16/(C)E, RG51B18/(C)E, RG51B31/(C)E, RG51B19/(C)E-M, RG51B20/(C)E, RG51B25/(C)E, RG51B27/(C)E, RG51B30/(C)E, RG51B32/(C)E, RG51B30/(C)EF.

Κλίμακα Φαρενάιτ (°F) : RG51B/(C)EU, RG51B1/(C)EU, RG51B17/(C)EU, RG51B26/(C)EU, RG51B30/(C)EU, RG51B31/(C)EU.

Χαρακτηριστικά λειτουργιών

1. Τρόπος λειτουργίας: Αυτόματη λειτουργία, ψύξη, αφύγγραση, θέρμανση και λειτουργία ανεμιστήρα.
2. Ρύθμιση χρονοδιακόπτη (επιλογή 24h)
3. Εύρος ρύθμισης εσωτερικής θερμοκρασίας : 17°C~30°C.
4. Λειτουργία της οθόνης υγρών κρυστάλλων (LCD)

ΣΗΜΕΙΩΣΗ:

Όλες οι εικονογραφήσεις σε αυτό το εγχειρίδιο είναι για επεξηγηματικούς σκοπούς μόνο. Το κλιματιστικό σας μπορεί να διαφέρει ελαφρώς. Το πραγματικό σχήμα θα επικρατήσει.

ΛΕΙΤΟΥΡΓΙΕΣ ΤΩΝ ΠΛΗΚΤΡΩΝ

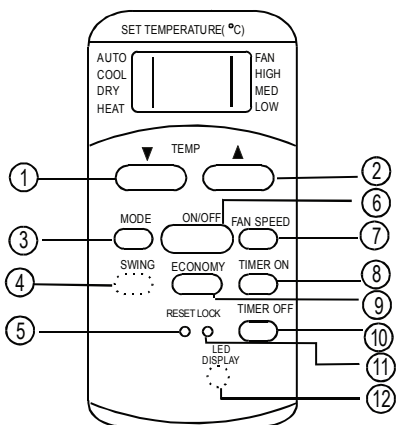

Μοντέλα: RG51B14/(C)E, RG51B16/(C)E, RG51B18/(C)E, RG51B19/(C)E-M, RG51B20/(C)E, RG51B31/(C)E, RG51B30/(C)E, RG51B32/(C)E

ΣΗΜΕΙΩΣΗ:

- RG51B16/(C)E, RG51B18/(C)E τα μοντέλα δεν έχουν λειτουργία SWING
- RG51B18/(C)E, RG51B19/(C)E-M, RG51B20/(C)E τα μοντέλα δεν έχουν λειτουργία οθόνης LED.
- RG51B19/(C)E-M τα μοντέλα δεν έχουν λειτουργία MED FAN.
- RG51B31/(C)E στο μοντέλο το πλήκτρο ECONOMY υπάρχει αντί για το πλήκτρο SLEEP
- RG51B30/(C)E το μοντέλο δεν έχει λειτουργίες MED FAN και SWING.
- RG51B32/(C)E το μοντέλο δεν έχει MED FAN, SWING και ECONOMY λειτουργίες.

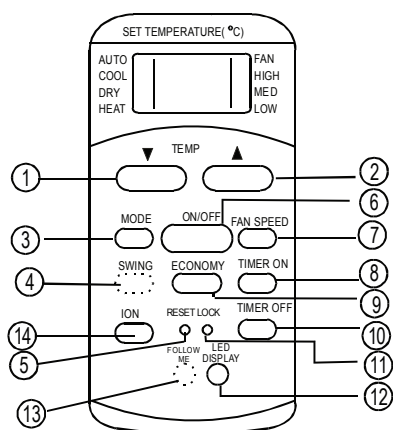

Μοντέλα: RG51B25/(C)E; RG51B27/(C)E, RG51B30/(C)EF

ΣΗΜΕΙΩΣΗ:

- RG51B25/(C)E το μοντέλο δεν έχει λειτουργίες SWING και FOLLOW ME.
- RG51B27/(C)E το μοντέλο δεν έχει λειτουργία FOLLOW ME.
- RG51B30/(C)EF το μοντέλο δεν έχει λειτουργίες ION και SWING, υπάρχει πλήκτρο ECONOMY αντί για πλήκτρο SLEEP.

1. Πλήκτρο Temp DOWN

Πιέστε αυτό το πλήκτρο για να μειώσετε τη θερμοκρασία κατά 1°C έως τους 17°C.

2. Πλήκτρο Temp UP

Πιέστε αυτό το πλήκτρο για να αυξήσετε τη θερμοκρασία κατά 1°C έως τους 30°C.

3. Πλήκτρο MODE

Κάθε φορά που πιέζετε το πλήκτρο αυτό αλλάζει ο τρόπος λειτουργίας με την ακόλουθη σειρά :

▶ Αυτόματη → Ψύξη → Αφύγρυνση → Θέρμανση → Ανεμιστήρας

ΣΗΜΕΙΩΣΗ: Η θέρμανση είναι διαθέσιμη μόνο σε μονάδες που υποστηρίζουν θέρμανση και ψύξη.

4. SWING Πλήκτρο (Ορισμένες μονάδες)

Χρησιμοποιείται να σταματάει ή να εκκινεί την κίνηση της περσίδας και θα θέτει την επιθυμητή κατεύθυνση του αέρα.

5. Πλήκτρο RESET

Όταν πιέσετε το πλήκτρο αυτό θα ακυρωθούν όλες οι ρυθμίσεις και το χειριστήριο θα επανέλθει στις εργοστασιακές ρυθμίσεις.

6. Πλήκτρο ON/OFF

Όταν πιέσετε αυτό το πλήκτρο ενεργοποιείται ή απενεργοποιείται το κλιματιστικό.

7. Πλήκτρο FAN SPEED

Πιέζοντας το πλήκτρο αυτό επιλέγετε την ταχύτητα του ανεμιστήρα με την ακόλουθη σειρά:

▶ Αυτόματη → Χαμηλή → Μεσαία → Υψηλή

8. Πλήκτρο TIMER ON

Πιέστε το πλήκτρο αυτό για την αυτόματη ενεργοποίηση της συσκευής με τον χρονοδιακόπτη. Κάθε πάτημα του πλήκτρου αυξάνει το χρόνο κατά 30 λεπτά, έως τις 10 ώρες, και κατά 1 ώρα έως τις 24 ώρες. Για την ακύρωση της ρύθμισης, κρατήστε πατημένο το πλήκτρο ώσπου να ανάψει στην οθόνη το 0.0 .

9. ECONOMY (SLEEP) Πλήκτρο

Επιλέξτε τη ρύθμιση αυτή κατά την διάρκεια του ύπνου. Μπορεί να διατηρήσει την θεμιτή θερμοκρασία και να εξοικονομήσει ενέργεια. Η λειτουργία αυτή είναι διαθέσιμη μόνο στις ρυθμίσεις ψύξης, θέρμανσης και αυτόματη λειτουργία.

ΛΕΙΤΟΥΡΙΕΣ ΤΩΝ ΠΛΗΚΤΡΩΝ

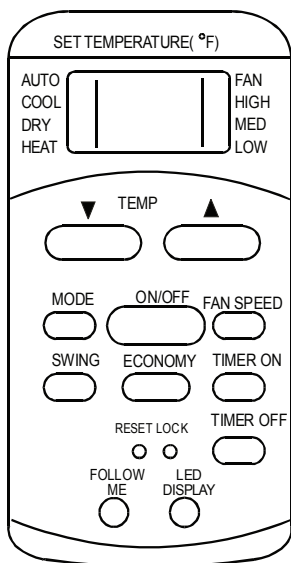

Μοντέλα: RG51B1/(C)EU,
RG51B/(C)EU,
RG51B26/(C)EU,
RG51B30/(C)EU,
RG51B31/(C)EU.

ΣΗΜΕΙΩΣΗ: RG51B/(C)EU τα μοντέλα δεν έχουν SWING και FOLLOW ME πλήκτρα.
RG51B1/(C)EU τα μοντέλα δεν έχουν πλήκτρο FOLLOW ME.
RG51B30/(C)EU τα μοντέλα δεν έχουν πλήκτρα SWING, FOLLOW ME και MED FAN λειτουργία και έχουν πλήκτρο SWING αντί για πλήκτρο ECONOMY.
RG51B31/(C)EU τα μοντέλα έχουν πλήκτρο FOLLOW ME.

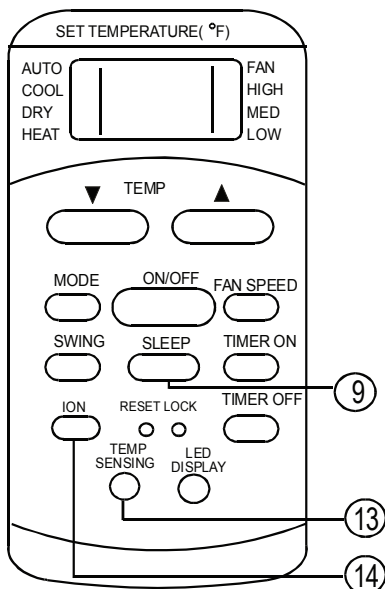

Μοντέλα: RG51B17/(C)EU

ΣΗΜΕΙΩΣΗ: Όταν η συσκευή λειτουργεί στη λειτουργία εξοικονόμησης ενέργειας, θα ακυρωθεί εάν πιέσετε πλήκτρο ρύθμισης FAN SPEED ή το πλήκτρο ON/OFF.

10. Πλήκτρο TIMER OFF

Πιέζοντας το πλήκτρο αυτό ενεργοποιείται η λειτουργία αυτόματης απενεργοποίησης της συσκευής με τον χρονοδιακόπτη. Κάθε πάτημα του πλήκτρου αυξάνει τον χρόνο κατά 30 λεπτά, έως τις 10 ώρες και κατά 1 ώρα έως τις 24 ώρες. Για την ακύρωση της ρύθμισης, κρατήστε πατημένο το πλήκτρο ώσπου να ανάψει στην οθόνη το 0.0 .

11. Πλήκτρο LOCK

Πιέστε αυτό το πλήκτρο για να κλειδώσετε τις υπάρχουσες ρυθμίσεις, το τηλεχειριστήριο θα κλειδώσει και δεν θα δέχεται εντολές εκτός από την εντολή LOCK.

Χρησιμοποιήστε αυτή τη λειτουργία για να αποτρέψετε την κατά λάθος αλλαγή των ρυθμίσεων. Πιέστε το πλήκτρο ξανά για να ακυρωθεί αυτή η λειτουργία. Όταν η λειτουργία είναι ενεργή θα ανάψει ένδειξη κλειδώματος στην οθόνη.

12. LED Πλήκτρο Οθόνης

Πατήστε αυτό το πλήκτρο να καθαρίσετε την οθόνη της εσωτερικής μονάδας και πατήστε ξανά ώστε να φωτίσετε την οθόνη.

ΣΗΜΕΙΩΣΗ: RG51B18/(C)E ,RG51B19/(C)E-M, RG51B20/(C)E τα μοντέλα αυτά δεν έχουν αυτή τη λειτουργία.

13. FOLLOW ME/ TEMP. SENSING Πλήκτρο

Πατήστε αυτό το κουμπί να εκκινήσετε τη λειτουργία FOLLOW ME.

Όταν εκκινήσει η λειτουργία FOLLOW ME, το τηλεχειριστήριο δείχνει τη θερμοκρασία. Το τηλεχειριστήριο θα στέλνει αυτό το σήμα στο κλιματιστικό κάθε 3 λεπτά μέχρι να πατήσετε το πλήκτρο FOLLOW ME ξανά.

Η λειτουργία FOLLOW ME δεν διατίθεται για λειτουργίες DRY και FAN. Η αλλαγή λειτουργίας ή η απενεργοποίηση της μονάδας θα ακυρώσουν τη λειτουργία FOLLOW ME αυτόματα.

14. ION Πλήκτρο

Όταν πατήσετε αυτό το κουμπί, ο ιονιστής ενεργοποιείται και βοηθά στην απομάκρυνση γύρης και ρύπων από τον αέρα.

ΕΝΔΕΙΞΕΙΣ ΣΤΗΝ ΟΘΟΝΗ

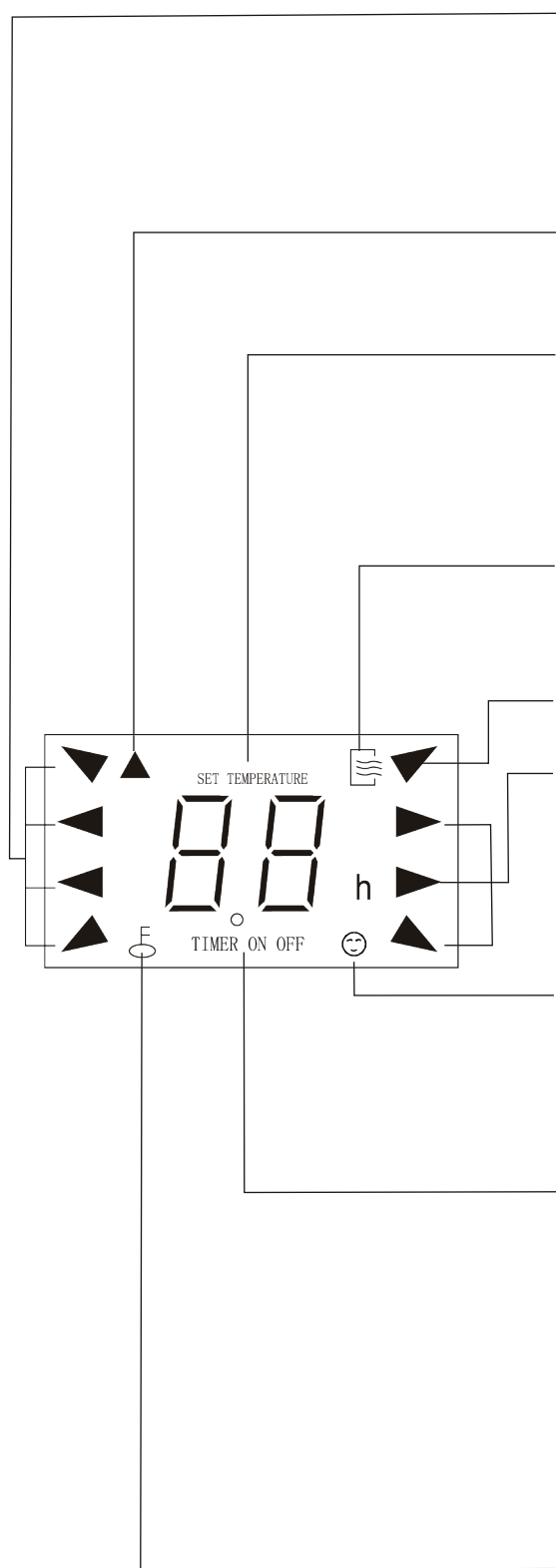

ΕΝΔΕΙΞΗ ΛΕΙΤΟΥΡΓΙΑΣ

Δείχνει την επιλεγμένη λειτουργία. Και περιλαμβάνει τις λειτουργίες : αυτόματη, ψύξη, αφύγρανση, θέρμανση (στις μονάδες που υποστηρίζουν θέρμανση και ψύξη.) και λειτουργία ανεμιστήρα.

ΕΝΔΕΙΞΗ ΕΚΠΟΜΠΗΣ ΣΗΜΑΤΟΣ

Αυτή η ένδειξη ανάβει όταν το τηλεχειριστήριο εκπέμπει σήμα προς την εσωτερική μονάδα.

ΕΝΔΕΙΞΗ ΘΕΡΜΟΚΡΑΣΙΑΣ/ΧΡΟΝΟΔΙΑΚΟΠΤΗ

Αναγράφεται η ένδειξη θερμοκρασίας (από τους 17°C έως τους 30°C) ή η ρύθμιση χρονοδιακόπτη (0-24h) θα εμφανιστεί. Όταν έχει επιλεγεί η λειτουργία του ανεμιστήρα, δεν αναγράφεται τίποτα στο σημείο αυτό.

ΕΝΔΕΙΞΗ ON/OFF

Αυτή η ένδειξη ανάβει όταν η συσκευή είναι σε λειτουργία.

ΕΝΔΕΙΞΗ ΛΕΙΤΟΥΡΓΙΑΣ (ΑΝΕΜΙΣΤΗΡΑ)

ΕΝΔΕΙΞΗ ΤΑΧΥΤΗΤΑΣ ΑΝΕΜΙΣΤΗΡΑ

Αναγράφεται η επιλεγμένη ταχύτητα του ανεμιστήρα: Auto, High, Med και Low. Δεν αναγράφεται τίποτα όταν η ταχύτητα του ανεμιστήρα είναι επιλεγμένη αυτόματα. Όταν είναι στις λειτουργίες αυτόματη ή αφύγρανσης δεν θα αναγράφεται τίποτα.

ΕΝΔΕΙΞΗ FOLLOW ME

Όταν πατάτε το πλήκτρο FOLLOW ME/ TEMP SENSING σε λειτουργία ΨΥΞΗΣ ή ΘΕΡΜΑΝΣΗΣ, η λειτουργία αισθητήρα στο τηλεχειριστήριο ενεργοποιείται και ανάβει αυτή η ένδειξη.

ΕΝΔΕΙΞΗ ΧΡΟΝΟΔΙΑΚΟΠΤΗ

Αυτή η περιοχή αναγράφει τις ρυθμίσεις του χρονοδιακόπτη. Όταν είναι ρυθμισμένη η λειτουργία της αυτόματης ενεργοποίησης, αναγράφεται ο χρόνος ενεργοποίησης. Όταν είναι ρυθμισμένη η λειτουργία αυτόματης απενεργοποίησης, θα αναγράφεται ο χρόνος απενεργοποίησης. Εάν έχουν επιλεγθεί και οι δύο λειτουργίες θα αναγράφει TIMER ON OFF το οποίο σημαίνει ότι έχουν επιλεγεί και οι δύο λειτουργίες.

ΕΝΔΕΙΞΗ LOCK

Όταν επιλέγεται η λειτουργία lock (κλειδώματος) αναγράφεται η αντίστοιχη ένδειξη. Πιέστε το πλήκτρο LOCK ξανά για να ξεκλειδώσει το τηλεχειριστήριο και να σβήσει η ένδειξη.

Η ΧΡΗΣΗ ΤΩΝ ΠΛΗΚΤΡΩΝ

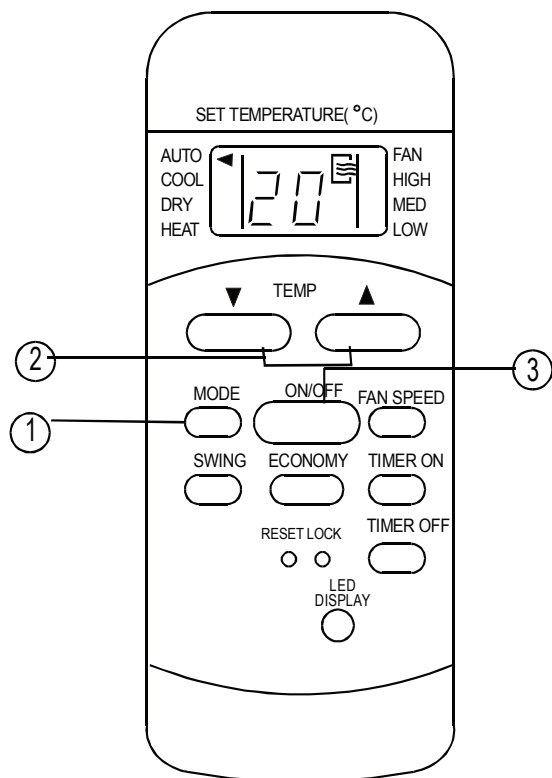

ΑΥΤΟΜΑΤΗ ΛΕΙΤΟΥΡΓΙΑ

Βεβαιωθείτε ότι η μονάδα είναι συνδεδεμένη στη πρίζα και ότι η πρίζα είναι ενεργή. Θα ανάβει η ένδειξη λειτουργίας στην εσωτερική μονάδα.

1. Πιέστε το πλήκτρο MODE για να επιλέξετε την αυτόματη λειτουργία.
2. Πιέστε το πλήκτρο TEMP για να επιλέξετε την επιθυμητή θερμοκρασία. Η θερμοκρασία μπορεί να επιλεγεί σε εύρος από 17°C έως 30°C και αλλάζει ανά 1 βαθμό με κάθε πάτημα των αντίστοιχων πλήκτρων.
3. Πιέστε το πλήκτρο ON/OFF για να ενεργοποιήσετε το κλιματιστικό.

ΣΗΜΕΙΩΣΗ:

1. Στην αυτόματη λειτουργία, το κλιματιστικό μπορεί να επιλεχτεί σε λειτουργία μεταξύ ψύξης, θέρμανσης, ανεμιστήρα και αφύγρανσης με την καταγραφή της διαφοράς των συνθηκών του χώρου από αυτές που έχουν επιλεγεί στο τηλεχειριστήριο.
2. Στην αυτόματη λειτουργία δεν μπορείτε να αλλάξετε την ταχύτητα του ανεμιστήρα. Είναι αυτόματα επιλεγμένα.
3. Εάν η αυτόματη λειτουργία δεν σας ικανοποιεί, μπορείτε να επιλέξετε άλλη λειτουργία χειροκίνητα.

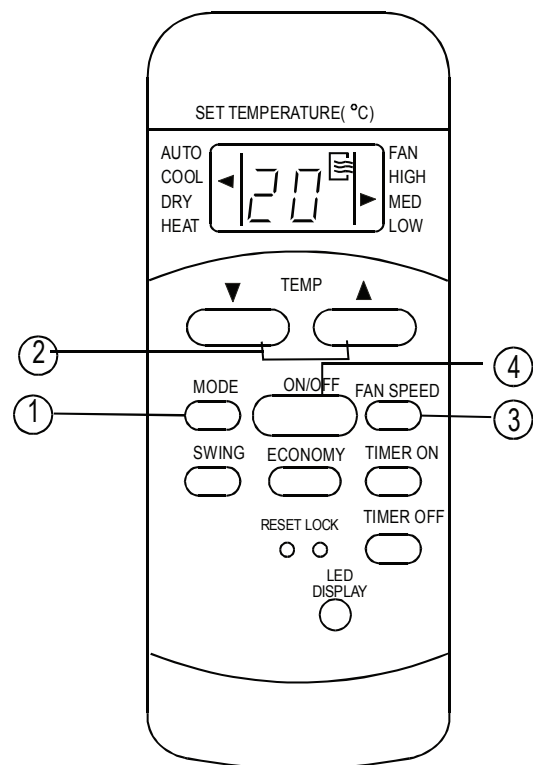

ΛΕΙΤΟΥΡΓΙΕΣ ΨΥΞΗΣ / ΘΕΡΜΑΝΣΗΣ / ΑΝΕΜΙΣΤΗΡΑ

Βεβαιωθείτε ότι η μονάδα είναι συνδεδεμένη στη πρίζα και ότι η πρίζα είναι ενεργή.

1. Πιέστε το πλήκτρο MODE για να επιλέξετε μια από τις ακόλουθες λειτουργίες: ψύξη, θέρμανση ή ανεμιστήρα.
2. Πιέστε το πλήκτρο TEMP για να ρυθμίσετε την επιθυμητή θερμοκρασία. Η θερμοκρασία μπορεί να επιλεγεί από το εύρος των 17°C έως 30°C και αλλάζει ανά 1 βαθμό.
3. Πιέστε το πλήκτρο FAN SPEED για να επιλέξετε την ταχύτητα του ανεμιστήρα ανάμεσα στα 4 στάδια: Αυτόματη, Χαμηλή, Μεσαία και Υψηλή.
4. Πιέστε το πλήκτρο ON/OFF για να ενεργοποιήσετε το κλιματιστικό.

ΣΗΜΕΙΩΣΗ:

Κατά την λειτουργία ανεμιστήρα, η ρυθμισμένη θερμοκρασία δεν αναγράφεται στην οθόνη του τηλεχειριστηρίου και δεν μπορείτε να την αλλάξετε. Σε αυτή τη περίπτωση μόνο τα βήματα 1, 3 και 4 μπορούν να εκτελεστούν.

Η ΧΡΗΣΗ ΤΩΝ ΠΛΗΚΤΡΩΝ

ΛΕΙΤΟΥΡΓΙΑ ΑΦΥΓΡΑΝΣΗΣ

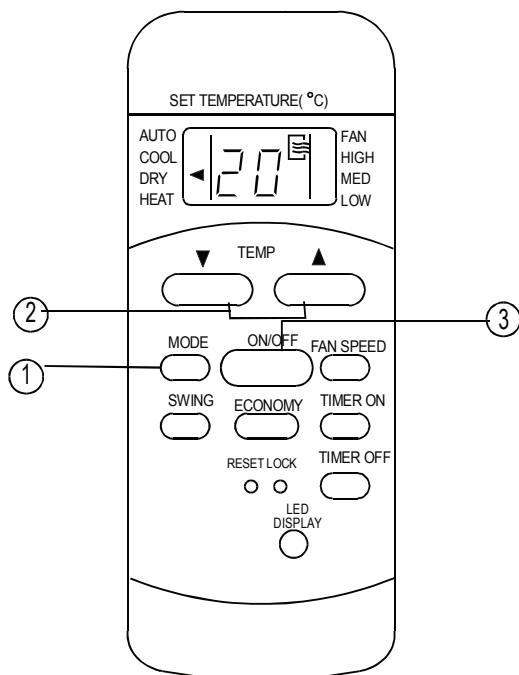

Βεβαιωθείτε ότι η μονάδα είναι συνδεδεμένη στη πρίζα και ότι η πρίζα είναι ενεργή. Θα ανάβει η ένδειξη λειτουργίας στην εσωτερική μονάδα.

1. Πιέστε το πλήκτρο MODE για να επιλέξετε την λειτουργία αφύγρανσης.
2. Πιέστε το πλήκτρο TEMP για να επιλέξετε την επιθυμητή θερμοκρασία. Η θερμοκρασία μπορεί να επιλεγεί σε εύρος από 17°C έως 30°C και αλλάζει ανά 1 βαθμό με κάθε πάτημα των αντίστοιχων πλήκτρων.
3. Πιέστε το πλήκτρο ON/OFF για να ενεργοποιήσετε το κλιματιστικό.

ΣΗΜΕΙΩΣΗ:

Στην λειτουργία αφύγρανσης, δεν μπορείτε να αλλάξετε την ταχύτητα του ανεμιστήρα. Επιλέγεται αυτόματα.

ΛΕΙΤΟΥΡΓΙΑ ΚΙΝΗΣΗΣ ΤΩΝ ΠΕΡΣΙΔΩΝ

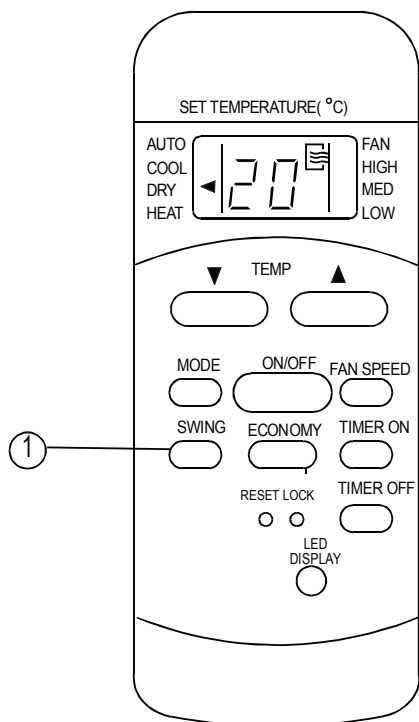

Χρησιμοποιήστε το πλήκτρο SWING να προσαρμόσετε την κατεύθυνση του αέρα.

1. Όταν πατάτε μια φορά και γρήγορα αυτό το κουμπί, η λειτουργία κατεύθυνσης της περσίδας ενεργοποιείται. Η μετακινούμενη γωνία της περσίδας είναι κατά 6ο σε κάθε πάτημα. Συνεχίστε να πατάτε το πλήκτρο ώστε να μετακινήσετε τη περσίδα στην επιθυμητή θέση.

ΣΗΜΕΙΩΣΗ: Σε ορισμένα μοντέλα πατήστε το κουμπί να ενεργοποιήσετε την αυτόματη κίνηση των περσίδων.

2. Αν συνεχίσετε να πατάτε το πλήκτρο SWING χωρίς να το αφήσετε για 2 δευτερόλεπτα, η αυτόματη κίνηση περσίδων ενεργοποιείται. Η οριζόντια περσίδα θα κινηθεί πάνω/ κάτω αυτόματα. Πατήστε ξανά για να σταματήσει.

ΣΗΜΕΙΩΣΗ:

Εάν οι περσίδες κινηθούν σε θέση στην οποία επηρεάζουν την απόδοση της ψύξης ή της θέρμανσης το κλιματιστικό θα αλλάξει την κίνηση τους αυτόματα.

Η ΧΡΗΣΗ ΤΩΝ ΠΛΗΚΤΡΩΝ

ΛΕΙΤΟΥΡΓΙΑ ΧΡΟΝΟΔΙΑΚΟΠΤΗ

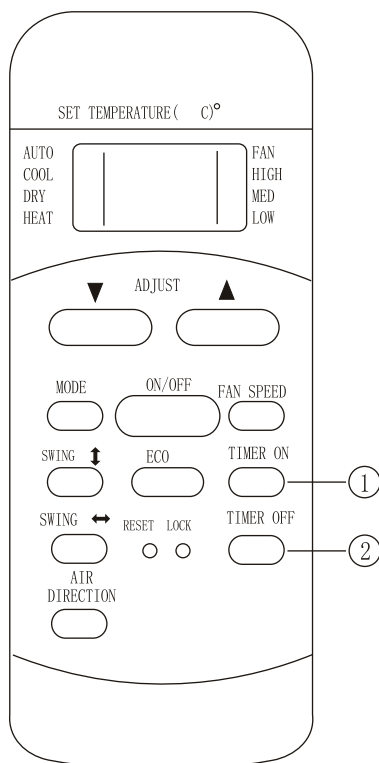

Πιέστε το πλήκτρο **TIMER ON** για να ρυθμίσετε τον χρόνο αυτόματης ενεργοποίησης. Και πιέστε το πλήκτρο **TIMER OFF** για να ρυθμίσετε τον χρόνο αυτόματης απενεργοποίησης της μονάδας.

Για να ρυθμίσετε τον χρόνο αυτόματης ενεργοποίησης.

1. Πιέστε το πλήκτρο **TIMER ON**. Η οθόνη LCD του τηλεχειριστηρίου θα αναγράψει **TIMER ON**, θα αναγραφεί η τελευταία ρύθμιση του χρονοδιακόπτη και το σύμβολο "h". Τώρα είναι έτοιμο για νέα ρύθμιση του χρονοδιακόπτη για να ξεκινήσει η λειτουργία.
2. Πιέστε το πλήκτρο **TIMER ON** ξανά για να ρυθμίσετε τον επιθυμητό χρόνο ενεργοποίησης. Κάθε φορά που πιέζετε το πλήκτρο αυξάνει το χρόνο κατά 30 λεπτά έως τις 10 ώρες, και κατά 1 ώρα έως τις 24 ώρες.
3. Αφού ρυθμίσετε τον χρονοδιακόπτη για την αυτόματη ενεργοποίηση, η εντολή θα μεταδοθεί στο κλιματιστικό μετά από 1,5 δευτερόλεπτα. Μετά από 2 δευτερόλεπτα η ένδειξη "h" θα σβήσει από την οθόνη LCD και θα ξαναεμφανιστεί η ένδειξη της θερμοκρασίας.

Για να ρυθμίσετε τον χρόνο αυτόματης απενεργοποίησης.

1. Πιέστε το πλήκτρο **TIMER OFF**. Η οθόνη LCD του τηλεχειριστηρίου θα αναγράψει **TIMER OFF**, θα αναγραφεί η τελευταία ρύθμιση του χρονοδιακόπτη και το σύμβολο "h". Τώρα είναι έτοιμο για νέα ρύθμιση του χρονοδιακόπτη για να ξεκινήσει η λειτουργία.
2. Πιέστε το πλήκτρο **TIMER OFF** ξανά για να ρυθμίσετε τον επιθυμητό χρόνο αυτόματης απενεργοποίησης. Κάθε φορά που πιέζετε το πλήκτρο αυξάνει το χρόνο κατά 30 λεπτά έως τις 10 ώρες, και κατά 1 ώρα έως τις 20 ώρες.
3. Αφού ρυθμίσετε τον χρονοδιακόπτη για την αυτόματη απενεργοποίηση, η εντολή θα μεταδοθεί στο κλιματιστικό μετά από 1,5 δευτερόλεπτα. Μετά από 2 δευτερόλεπτα η ένδειξη "h" θα σβήσει από την οθόνη LCD και θα ξαναεμφανιστεί η ένδειξη της θερμοκρασίας.

ΠΡΟΣΟΧΗ

Η λειτουργία ορισμού του χρόνου του χρονοδιακόπτη περιορίζεται στις ακόλουθες: 0.5, 1.0, 1.5, 2.0, 2.5, 3.0, 3.5, 4.0, 4.5, 5.0, 5.5, 6.0, 6.5, 7.0, 7.5, 8.0, 8.5, 9.0, 9.5, 10, 11, 12, 13, 14, 15, 16, 17, 18, 19, 20, 21, 22, 23 και 24.

ΠΑΡΑΔΕΙΓΜΑ ΡΥΘΜΙΣΗΣ ΤΟΥ ΧΡΟΝΟΔΙΑΚΟΠΤΗ



ΕΝΕΡΓΟΠΟΙΗΣΗ ΤΟΥ ΧΡΟΝΟΔΙΑΚΟΠΤΗ (Αυτόματη ενεργοποίηση)

Η λειτουργία αυτόματης ενεργοποίησης είναι πολύ χρήσιμη όταν θέλετε να ενεργοποιηθεί η μονάδα πριν γυρίσετε στο σπίτι. Το κλιματιστικό θα ενεργοποιηθεί αυτόματα την προγραμματισμένη ώρα.

Παράδειγμα:

Η ενεργοποίηση του κλιματιστικού σε 6 ώρες.

1. Πιέστε το πλήκτρο **TIMER ON**, η τελευταία ρύθμιση ώρας εκκίνησης και η ένδειξη "h" θα αναγραφεί στην οθόνη.
2. Πιέστε το πλήκτρο **TIMER ON** ώστε να αναγραφεί στην οθόνη του τηλεχειριστηρίου η ένδειξη "6:00h".
3. Περιμένετε περίπου 3 δευτερόλεπτα και στην οθόνη θα αναγραφεί η θερμοκρασία. Η λειτουργία είναι τώρα ενεργοποιημένη.

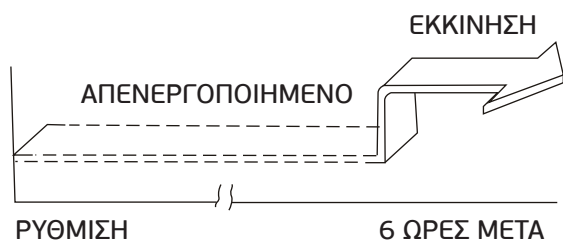

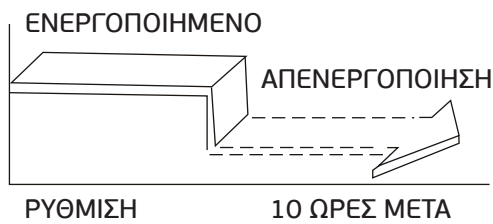
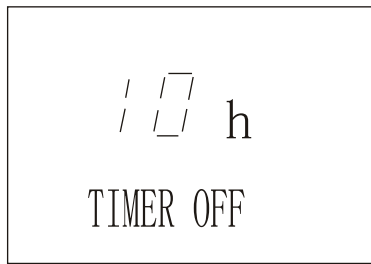

ΕΝΕΡΓΟΠΟΙΗΣΗ ΤΟΥ ΧΡΟΝΟΔΙΑΚΟΠΤΗ

(Αυτόματη απενεργοποίηση)

Η λειτουργία αυτόματης απενεργοποίησης είναι πολύ χρήσιμη όταν θέλετε να απενεργοποιηθεί η μονάδα αφού έχετε κοιμηθεί. Το κλιματιστικό θα απενεργοποιηθεί αυτόματα την προγραμματισμένη ώρα.

Παράδειγμα:

Απενεργοποίηση του κλιματιστικού σε 10 ώρες.

1. Πιέστε το πλήκτρο **TIMER OFF**, η τελευταία ρύθμιση ώρας απενεργοποίησης και η ένδειξη "h" θα αναγραφεί στην οθόνη.
2. Πιέστε το πλήκτρο **TIMER OFF** ώστε να αναγραφεί στην οθόνη του τηλεχειριστηρίου η ένδειξη "10:00h".
3. Περιμένετε περίπου 3 δευτερόλεπτα και στην οθόνη θα αναγραφεί η θερμοκρασία. Η λειτουργία είναι τώρα ενεργοποιημένη.

ΣΥΝΔΙΑΣΤΙΚΟΣ ΟΡΙΣΜΟΣ ΧΡΟΝΟΔΙΑΚΟΠΤΗ

(Ταυτόχρονη ρύθμιση ενεργοποίησης και απενεργοποίησης)

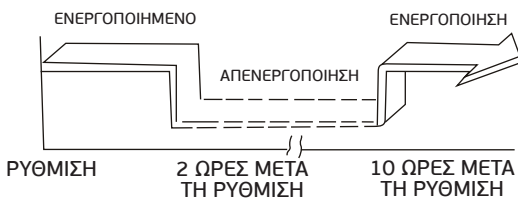
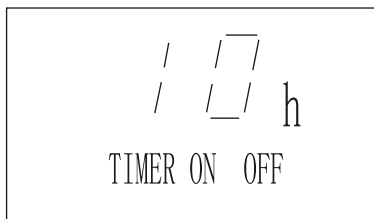

ΑΥΤΟΜΑΤΗ ΑΠΕΝΕΡΓΟΠΟΙΗΣΗ → ΑΥΤΟΜΑΤΗ ΕΝΕΡΓΟΠΟΙΗΣΗ

(Ενεργοποιημένο → Απενεργοποίηση → Εκκίνηση)

Αυτή η λειτουργία είναι χρήσιμη όταν θέλετε να σταματήσει το κλιματιστικό αφού έχετε κοιμηθεί και να ξανά ενεργοποιηθεί το πρωί όταν ξυπνήσετε ή όταν επιστρέψετε από την δουλειά.

Παράδειγμα:

Για να απενεργοποιήσετε το κλιματιστικό μετά από 2 ώρες και να το ενεργοποιήσετε μετά από 10 ώρες μετά από την ρύθμιση.

1. Πιέστε το πλήκτρο **TIMER OFF**
2. Πιέστε το πλήκτρο **TIMER OFF** πάλι ώστε να αναγράψει η οθόνη 2.0h.
3. Πιέστε το πλήκτρο **TIMER ON**.
4. Πιέστε το πλήκτρο **TIMER ON** πάλι ώστε να αναγραφεί στην οθόνη 10h.
5. Περιμένετε να αναγραφεί στην οθόνη του τηλεχειριστηρίου η θερμοκρασία.

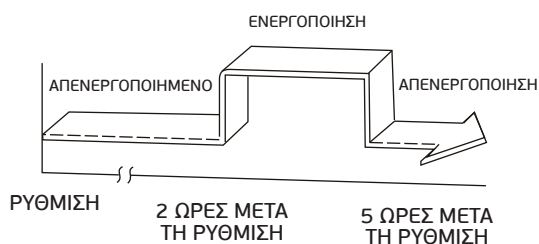
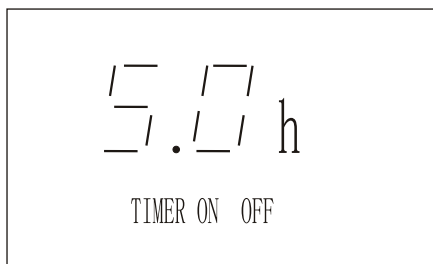

(Ενεργοποιημένο → Απενεργοποίηση → Εκκίνηση)

Αυτή η λειτουργία είναι χρήσιμη όταν θέλετε εκκινήσετε το κλιματιστικό πριν ξυπνήσετε και να σταματήσει αφού έχετε φύγει από το σπίτι.

Παράδειγμα:

Για να ενεργοποιήσετε το κλιματιστικό μετά από 2 ώρες και να το απενεργοποιήσετε μετά από 5 ώρες μετά από την ρύθμιση.

1. Πιέσετε το πλήκτρο TIMER ON
2. Πιέστε το πλήκτρο TIMER ON πάλι ώστε να αναγραφεί η οθονή 2.0h.
3. Πιέστε το πλήκτρο TIMER OFF.
4. Πιέστε το πλήκτρο TIMER OFF πάλι ώστε να αναγραφεί στην οθονή 5h.
5. Περιμένετε να αναγραφεί στην οθονή του τηλεχειριστηρίου η θερμοκρασία.

! ΠΡΟΣΟΧΗ

Η αλληλουχία των ενέργειων του χρονοδιακόπτη εκτελούνται από την ώρα που θα γίνει η πρώτη χρονικά ρύθμιση.

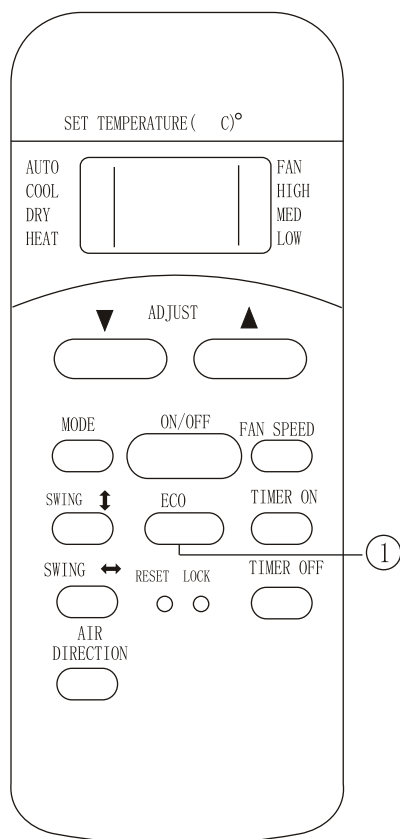

ECONOMY (SLEEP) λειτουργία

Ενεργοποιημένη/Απενεργοποιημένη λειτουργία SLEEP. Μπορεί να διατηρήσει την πιο άνετη θερμοκρασία και να εξοικονομήσει ενέργεια. Αυτή η λειτουργία διατίθεται σε λειτουργία ΨΥΞΗΣ, ΘΕΡΜΑΝΣΗΣ ή ΑΥΤΟΜΑΤΗ μόνο. Για λεπτομέρειες, δείτε "Sleep Λειτουργία" στο "ΕΓΧΕΙΡΙΔΙΟ ΧΡΗΣΤΗ".

ΣΗΜΕΙΩΣΗ: Όταν η μονάδα λειτουργεί υπό συνθήκη SLEEP, μπορεί να σταματήσει αν πατηθούν τα κουμπιά MODE, FAN SPEED ή ON/OFF.

ΣΗΜΕΙΩΣΗ:

- Ο σχεδιασμός των πλήκτρων βασίζεται σε τυπικό μοντέλο που μπορεί να διαφέρει ελαφρώς από το πραγματικό που αγοράσατε. Υπερισχύει το πραγματικό μοντέλο.
 - Όλες οι λειτουργίες που περιγράφονται συνοδεύονται με τη μονάδα, αν η μονάδα δεν έχει κάποια λειτουργία δεν θα υπάρχει και η αντίστοιχη λειτουργία όταν πατάτε το σχετικό πλήκτρο στο τηλεχειριστήριο.
 - Όταν υπάρχουν μεγάλες διαφορές μεταξύ του "Εικαστικό Ασύρματου Τηλεχειριστηρίου" και "Εγχειρίδιο Χρήστη" στην επεξήγηση λειτουργιών, η περιγραφή στο "Εγχειρίδιο Χρήστη" θα υπερισχύσει.
 - Η συσκευή θα πρέπει να συμφωνεί με τους τοπικούς εθνικούς κανονισμούς. Στον Καναδά, θα πρέπει να συμφωνεί με CAN ICES-3(B)/NMB-3(B). Στις Ηνωμένες Πολιτείες, η συσκευή συμφωνεί με το μέρος 15 των FCC Κανονισμών. Η λειτουργία αφορά τις δυο ακόλουθες συνθήκες: (1) Η συσκευή μπορεί να μην προκαλεί κίνδυνο και (2) η συσκευή πρέπει να αποδέχεται τις παρεμβάσεις, ακόμα και αν αυτές έχουν να κάνουν με ανεπιθύμητη λειτουργία.
 - Αυτός ο εξοπλισμός έχει δοκιμαστεί και ελεγχθεί να συμφωνεί με τα όρια για κατηγορία ηλεκτρικών συσκευών Β, σύμφωνα με το μέρος 15 των FCC κανονισμών. Αυτά τα όρια είναι σχεδιασμένα ώστε να υπάρχει προστασία έναντι επικίνδυνων παρεμβάσεων κατά την εγκατάσταση. Αυτός ο εξοπλισμός παράγει, χρησιμοποιεί και μπορεί να εκπέμπει ραδιενέργεια και αν δεν εγκατασταθεί και χρησιμοποιηθεί σύμφωνα με τις οδηγίες, μπορεί να προκαλέσει επικίνδυνες παρεμβάσεις στην ασύρματη επικοινωνία. Παρόλα αυτά, δεν υπάρχει κάποια εγγύηση ότι δεν θα υπάρξουν παρεμβάσεις κατά την εγκατάσταση. Αν η συσκευή προκαλέσει τον οποιοδήποτε κίνδυνο στα ασύρματα συστήματα ή τη τηλεόραση, το οποίο μπορεί να εξακριβωθεί ενεργοποιώντας ή απενεργοποιώντας τη συσκευή, ο χρήστης θα πρέπει να διορθώσει την όποια παρέμβαση με μια ή περισσότερες από τις ακόλουθες ενέργειες:
 - Επαναπροσδιορίστε ή μετακινήστε τη κεραία σήματος.
 - Αυξήστε την απόσταση μεταξύ της συσκευής και του παραλήπτη.
 - Συνδέστε τη συσκευή σε πρίζα ή σε κύκλωμα διαφορετικό από αυτό που είναι συνδεδεμένος ο παραλήπτης.
 - Συμβουλευτείτε τον προμηθευτή σας ή έναν έμπειρο τεχνικό για βοήθεια. Αλλαγές ή τροποποιήσεις δεν επιτρέπονται.
-

ΣΗΜΕΙΩΣΕΙΣ

CUPRINS

Manevrarea telecomenzii.....	2
Specificații Telecomandă	3
Funcționalitatea butoanelor	4
Indicatorii de pe ecranul LCD	6
Modul de utilizare al butoanelor	7
Funcționarea automată.....	7
Funcționarea modulului de Răcire/ Încălzire/ Ventilare.....	7
Operațiunea de dezumidificare	8
Funcționarea oscilării	8
Funcționarea temporizatorului	9
Funcționarea în modulul ECONOMIE.....	12

Manevrarea telecomenzii

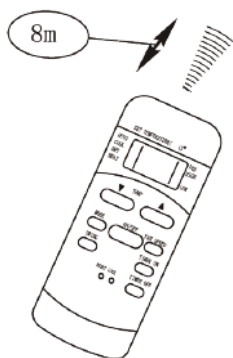
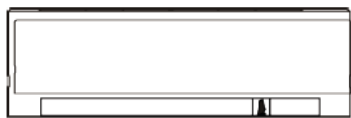

Locația telecomenzii

- Utilizați telecomanda la o distanță de 8 metri de aparat, îndreptată către receptor. Primirea semnalului este confirmată de un sunet de bip.

⚠ ATENȚIE

- Aparatul de aer condiționat nu va funcționa dacă perdele, uși sau alte materiale blochează semnalul de la telecomandă la unitatea interioară.
- Feriți telecomanda de orice lichide. Nu expuneți telecomanda în lumina directă a soarelui sau la căldură.
- Dacă receptorul cu semnal infraroșu din unitatea interioară este expus luminii directe a soarelui, aparatul de aer condiționat poate să nu funcționeze în mod adecvat. Folosiți perdelele pentru a preveni ca lumina directă a soarelui să ajungă la receptor.
- Dacă aparatele electrice reacționează la telecomandă, fie mutați aceste aparate sau consultați furnizorul dumneavoastră local.

Înlocuirea bateriilor

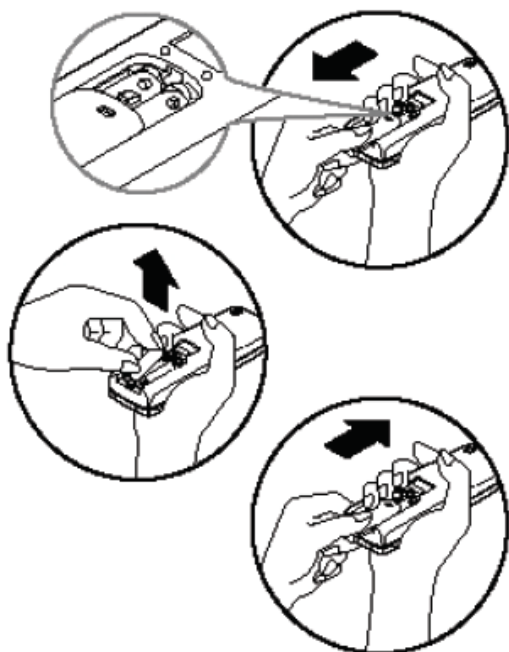

Telecomanda funcționează cu două baterii uscate (R03/LR03 x 2) localizate în partea de spate și protejate de un capac.

- (1) Înlăturați capacul prin apăsare și glisare.
- (2) Îndepărtați bateriile vechi și inserați noile baterii punând capetele cu plus (+) și minus (-) corect.
- (3) Puneți la loc capacul prin glisare în poziția corectă.

NOTĂ: Atunci când bateriile sunt îndepărtate, telecomanda șterge toate programările. După inserarea noilor baterii telecomanda trebuie reprogramată.

⚠ ATENȚIE

- Nu amestecați bateriile vechi cu cele noi sau bateriile de diferite feluri.
- Nu lăsați bateriile în telecomandă dacă nu urmează a fi utilizate pentru 2 sau 3 luni.
- Nu aruncați bateriile ca și gunoi menajer. Colectarea unor astfel de deșeuri se face separat deoarece este necesară aplicarea unui tratament special.

Specificații Telecomandă

Model	RG51B1/(C)EU, RG51B14/(C)E, RG51B31/(C)E RG51B/(C)EU, RG51B16/(C)E, RG51B31/(C)EU RG51B17/(C)EU, RG51B18/(C)E, RG51B32/(C)E RG51B19/(C)E-M, RG51B20/(C)E, RG51B30/(C)EU RG51B25/(C)E, RG51B26/(C)EU; RG51B27/(C)E, RG51B30/(C)E, RG51B30/(C)EF
Tensiune nominală	3.0V (Baterii uscate R03/LR03, 2)
Tensiune minimă pentru procesorul care emite semnal	2.0 V
Interval primire semnal	8 m
Ambient	-5°C ~ 60°C (-41°F ~ 140°F)

NOTĂ:

Afișaj setare temperatură:

Grade Celsius (°C): RG51B14/(C)E, RG51B16/(C)E, RG51B18/(C)E, RG51B31/(C)E, RG51B19/(C)E-M, RG51B20/(C)E, RG51B25/(C)E, RG51B27/(C)E, RG51B30/(C)E, RG51B32/(C)E, RG51B30/(C)EF.

Grade Fahrenheit (°F): RG51B/(C)EU, RG51B1/(C)EU, RG51B17/(C)EU, RG51B26/(C)EU, RG51 B30/(C)EU, RG51B31/(C)EU.

Caracteristici de performanță

1. Modul de funcționare: AUTOMAT, RĂCIRE, DEZUMIDIFICARE, ÎNCĂLZIRE (cu excepția modelului doar cu răcire) și VENTILARE.
2. Funcție de setare a temporizatorului pentru 24 ore.
3. Intervalul de setare a temperaturii la interior: 17°C ~ 30°C (62°F ~ 88°F).
4. Funcție completă a LCD-ului (Ecran cu cristale lichide).

NOTĂ: Toate imaginile din prezentul manual sunt doar cu scop explicativ. Aparatul dvs. de aer condiționat poate fi ușor diferit. Forma reală este cea care contează.

Funcționalitatea butoanelor

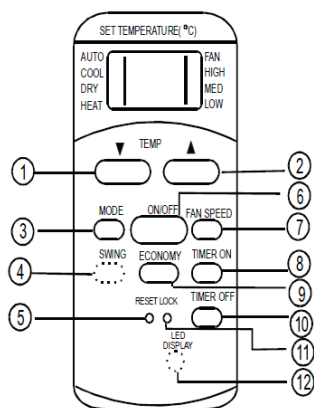

Model: RG51B14/(C)E, RG51B16/(C)E, RG51B18/(C)E, ,RG51B19/(C)E-M, RG51B20/(C)E, RG51B31/(C)E, RG51B30/(C)E, RG51B32/(C)E

NOTĂ:

- Modelele RG51B16/(C)E, RG51B18/(C)E nu au funcția OSCILARE.
- Modelele RG51B18/(C)E, RG51B19/(C)E-M, RG51B20/(C)E nu au funcția de afișare LED.
- Modelul RG51B19/(C)E-M nu are funcția de VENTILARE MEDIE.
- Modelul RG51B31/(C)E are butonul ECONOMIE în locul butonului ÎN AȘTEPTARE.
- Modelul RG51B30/(C)E nu are funcțiile VENTILARE MEDIE și OSCILARE.

Modelul RG51B32/(C)E nu are funcțiile VENTILARE MEDIE, OSCILARE și ECONOMIE.

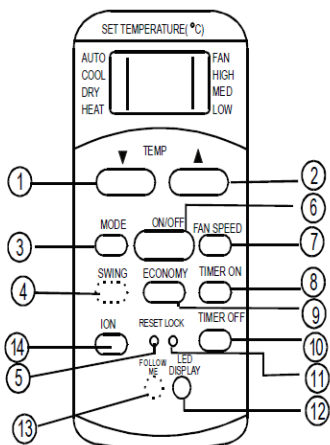

Model: RG51B25/(C)E, RG51B27/(C)E, RG51B30/(C)EF

NOTĂ:

- Modelul RG51B25/(C)E, nu are funcția OSCILARE și URMĂRIRE.
- Modelul RG51B27/(C)E, nu are funcția URMĂRIRE.
- Modelul RG51B30/(C)EF nu are funcțiile OSCILARE și INOZARE, și are butonul ECONOMIE în locul butonului ÎN AȘTEPTARE.

1) Butonul de SCĂDERE TEMPERATURĂ (TEMP DOWN)

Apăsați acest buton pentru a crește temperatura interioară cu intervale de câte 1°C (2°F) până la 30°C (88°F).

2) Butonul de CREȘTERE TEMPERATURĂ

Apăsați acest buton pentru a scădea temperatura interioară cu intervale de câte 1°C (2°F) până la 17°C (62°F).

3) Butonul MODULUL (MODE)

La fiecare apăsare a acestui buton, se modifică modulul de funcționare a aparatului de aer condiționat în ordinea de mai jos:

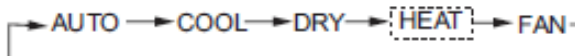

NOTĂ: Vă rugăm nu alegeți modulul ÎNCĂLZIRE (HEAT) dacă aparatul achiziționat are doar modulul de răcire. Modulul de încălzire nu este suportat de cele doar cu răcire.

4) Butonul OSCILARE (SWING) (pentru unele modele)

Utilizat pentru a opri sau porni oscilarea flapsului și pentru a seta direcția dorită a fluxului de aer (sus/jos).

5) Butonul de RESETARE (RESET)

De îndată ce butonul încadrat de RESETARE este apăsat, toate setările actuale vor fi anulate, iar telecomanda va reveni la setările inițiale.

6) Butonul de PORNIRE/ OPRIRE (ON/OFF)

Funcționarea începe la apăsarea acestui buton și se oprește la apăsarea din nou a butonului.

7) Butonul de VITEZĂ VENTILARE (FAN SPEED)

Utilizat pentru alegerea vitezei ventilatorului în patru pași:

Automat/reduc/mediu/ridicat → Auto → Low → Med → High

Unele modele nu au funcția VENTILARE MEDIE.

8) Butonul PORNIRE TEMPORIZATOR (TIMER ON)

Apăsați acest buton pentru a iniția secvența automată de temporizare pornire. Fiecare apăsare va crește setarea timpului automat cu intervale de 30 de minute până la 10 ore, după care la intervale de 1 oră până la 24 ore. Pentru a anula programul de temporizare pornire automată, apăsați butonul până la setarea timpului la 0.0.

9) Butonul de ECONOMIE (SLEEP)

Alege funcția în modulul în așteptare. Poate păstra temperatura confortabilă și economisi energie. Această funcție este disponibilă doar pentru modulele RĂCIRE, ÎNCĂLZIRE și AUTOMAT.

(continuare)

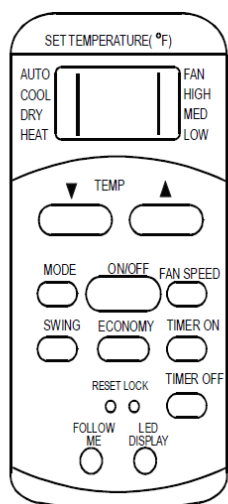

Model: RG51B1/(C)EU, RG51B26/(C)EU, RG51B30/(C)EU, RG51B31/(C)EU.

NOTĂ:

Modelele RG51B/(C)EU nu au butoanele OSCILARE și URMĂRIRE; modelele RG51B1/(C)EU nu au butonul URMĂRIRE; modelele RG51B30/(C)EU nu au butoanele OSCILARE, URMĂRIRE și funcția VENTILARE MEDIE, iar butonul ÎN AȘTEPTARE este în locul butonului ECONOMIE; modelele RG51B31/(C)EU nu au butonul URMĂRIRE.

NOTĂ: În timp ce aparatul funcționează în modulul ÎN AȘTEPTARE, acesta este anulat dacă se apasă butoanele PORNIRE/ OPRIRE, VITEZĂ VENTILARE, ÎN AȘTEPTARE sau MODUL.

10) Butonul OPRIRE TEMPORIZATOR (TIMER OFF)

Apăsați acest buton pentru a iniția secvența automată de temporizare oprire. Fiecare apăsare va crește setarea timpului automat cu intervale de 30 de minute până la 10 ore, după care la intervale de 1 oră până la 24 ore. Pentru a anula programul de temporizare oprire automată, apăsați butonul până la setarea timpului la 0.0.

11) Butonul de BLOCARE (LOCK)

Apăsați butonul încadrat pentru a bloca toate setările actuale, iar telecomanda nu va mai activa operațiuni cu excepția funcției BLOCARE. Utilizați modulul BLOCARE când doriți să preveniți schimbarea accidentală a setărilor. Apăsați din nou butonul BLOCARE pentru a anula funcția BLOCARE. Va apărea simbolul unui lacăt pe ecranul telecomenzii atunci când această funcție este activată.

12) Butonul de afișaj LED

Apăsați acest buton pentru a elimina afișajul de pe ecranul unității interioare, apăsați-l din nou pentru a porni ecranul.

NOTĂ: Modelele RG51B18/(C)E, RG51B19/(C)E-M, RG51B20/(C)E nu au această funcție.

13) Butonul de URMĂRIRE/ RESIMȚIRE TEMPERATURĂ (FOLLOW ME/ TEMP SENSING)

- Apăsați acest buton pentru a porni funcția de URMĂRIRE.
- Atunci când este activată funcția de URMĂRIRE, ecranul telecomenzii arată temperatura actuală la locație. Telecomanda va transmite acest semnal către aparatul de aer condiționat la interval de 3 minute până la apăsarea din nou a butonului URMĂRIRE.
- Funcția URMĂRIRE nu este disponibilă în modulul DEZUMIDIFICARE sau VENTILARE.
- Schimbați modulul de funcționare sau opriți unitatea pentru a opri automat funcția de urmărire.

14) Butonul de IONIZARE (ION)

La apăsarea acestui buton, generatorul de ioni este încărcat și va ajuta la înlăturarea polenului și a impurităților din aer.

Model: RG51B17/(C)EU

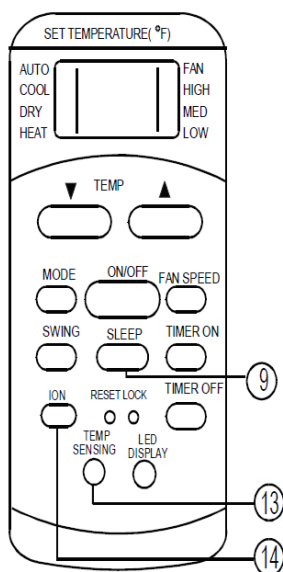

Indicatorii de pe ecranul LCD

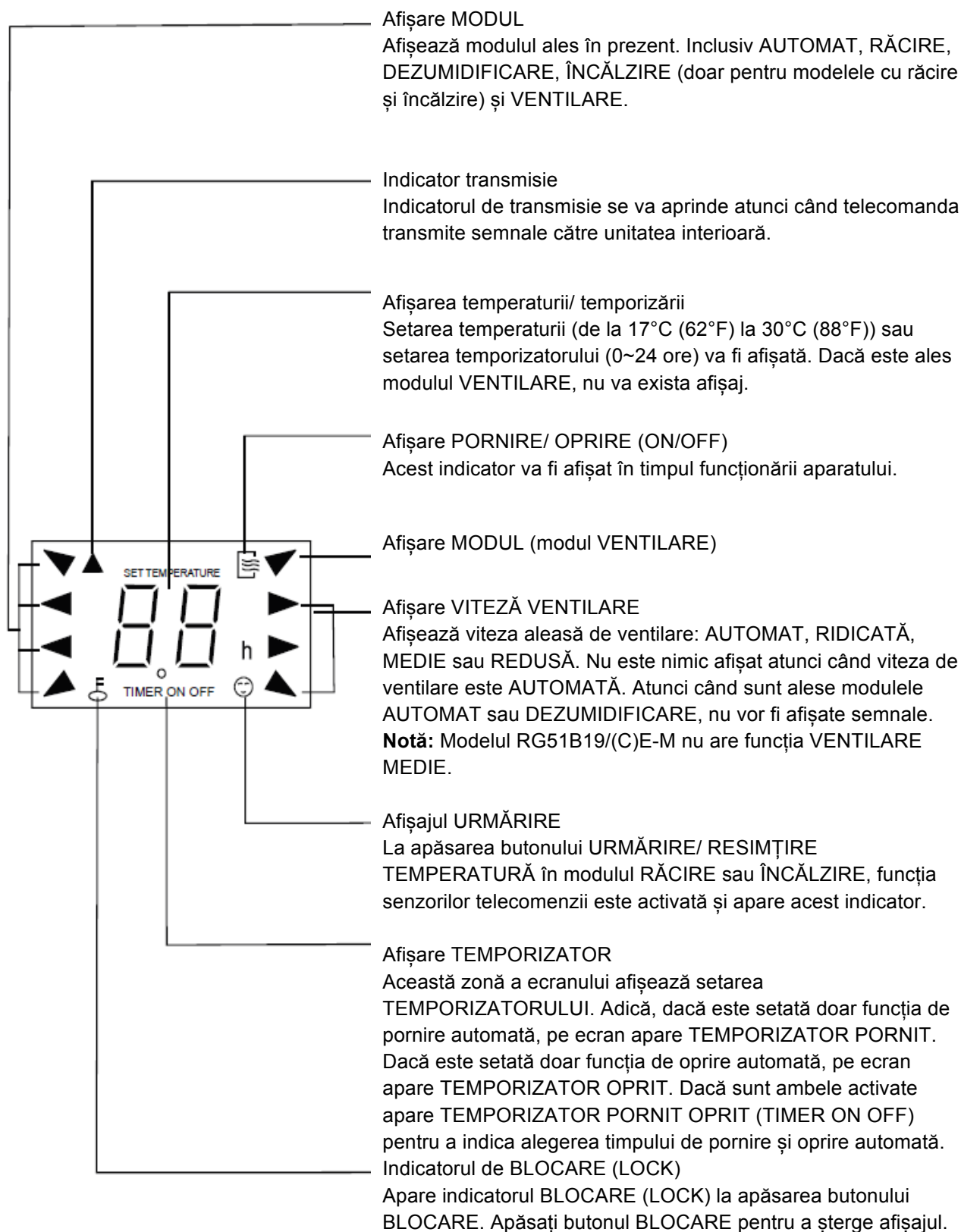

Modul de utilizare al butoanelor

Funcționarea automată

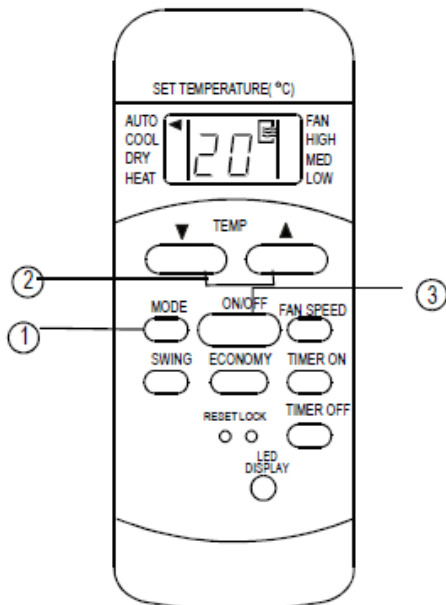

Asigurați-vă că aparatul este băgat în priză și alimentat cu energie. Indicatorul de FUNCȚIONARE de pe panoul de afișaj al unității interioare începe să se aprindă intermitent.

1. Apăsați butonul **MODE** pentru a selecta Auto.
2. Apăsați butonul **TEMP** pentru a seta temperatura dorită.
Temperatura poate fi setată în intervalul de 17°C (62°F) ~ 30°C (88°F) în intervale de 1°C (2°F).
3. Apăsați butonul **pornire / oprire (ON/OFF)** pentru a începe funcționarea aparatului de aer condiționat.

NOTĂ:

1. Dacă este în modul automat, aparatul de aer condiționat poate alege în mod logic modulul de răcire, ventilare, încălzire și dezumidificare prin constatarea diferenței dintre temperatura ambientală reală a camerei și setarea de temperatură de pe telecomandă.
2. În modulul automat nu puteți comuta viteza ventilatorului. Este deja controlată în mod automat.
3. Dacă modulul automat nu vă este confortabil, modulul dorit poate fi ales manual.

Funcționarea modulului de Răcire/ Încălzire/ Ventilare

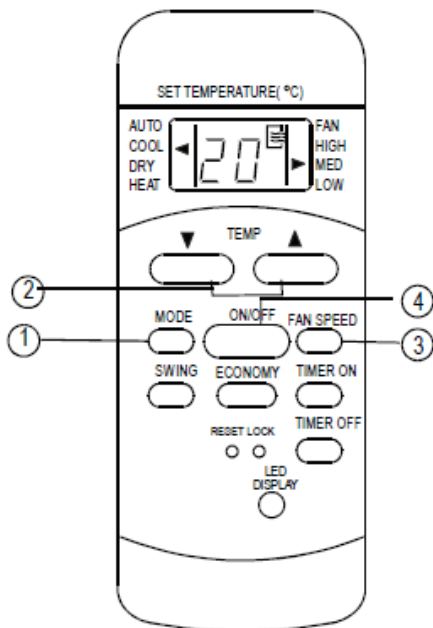

Asigurați-vă că aparatul este în priză și alimentat cu energie.

1. Apăsați butonul **MODE** pentru a alege RĂCIRE, ÎNCĂLZIRE (doar pentru modelele cu răcire și încălzire) sau modulul VENTILARE.
2. Apăsați butonul **TEMP** pentru a seta temperatura dorită.
Temperatura poate fi setată în intervalul de 17°C (62°F) ~ 30°C (88°F) în intervale de 1°C (2°F).
3. Apăsați butonul **vitezăventilare (FAN SPEED)** pentru a alege viteza din patru pași a ventilatorului – automată, redusă, medie sau ridicată (Auto, Low, Med sau High).
4. Apăsați butonul **pornire / oprire (ON/OFF)** pentru a porni aparatul de aer condiționat.

NOTĂ:

În modulul VENTILARE, temperatura setată nu este afișată pe telecomandă și nu puteți controla nici temperatura camerei. În acest caz pot fi efectuați doar pașii 1, 3 și 4.

Operațiunea de dezumidificare

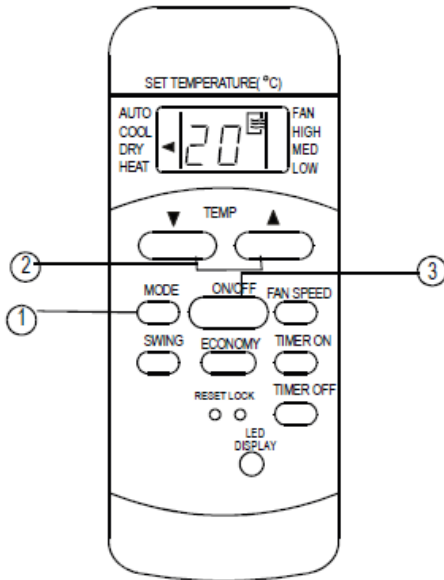

Asigurați-vă că aparatul este în priză și are alimentare cu energie. Indicatorul de funcționare de pe panoul de afișaj al unității interioare începe să se aprindă intermitent.

1. Apăsați butonul **MODE** pentru a alege modulul DEZUMIDIFICARE.

2. Apăsați butonul **TEMP** pentru a seta temperatura dorită. Temperatura poate fi setată în intervalul de 17°C (62°F) ~ 30°C (88°F) în intervale de 1°C (2°F).

3. Apăsați butonul **pornire / oprire (ON/OFF)** pentru a începe funcționarea aparatului de aer condiționat.

NOTĂ:

În modulul dezumidificare, nu puteți comuta viteza ventilatorului. Aceasta este deja controlată în mod automat.

Funcționarea oscilării (la unele modele)

Utilizați butonul OSCILARE (SWING) pentru a ajusta direcția dorită a fluxului de aer.

1. La apăsarea o dată și rapidă a butonului, funcția de setare a direcției fluxului de aer a flapsului este activată. Unghiul de mișcare este de 6° la fiecare apăsare. Continuați să apăsați butonul pentru a mișca flapsul în poziția dorită.

NOTĂ: La unele modele, apăsați butonul pentru a porni doar funcția de oscilare.

2. Dacă continuați apăsarea butonului OSCILARE fără să îi dați drumul timp de 2 secunde sau mai mult, funcția de oscilare automată este activată. Flapsul orizontal va oscila sus/ jos în mod automat. Apăsați din nou pentru a-l opri.

NOTĂ: Atunci când oscilarea sau mișcarea flapsurilor într-o anumită poziție afectează efectul de răcire sau încălzire al aparatului de aer condiționat, acesta își va schimba automat direcția de oscilare / mișcare.

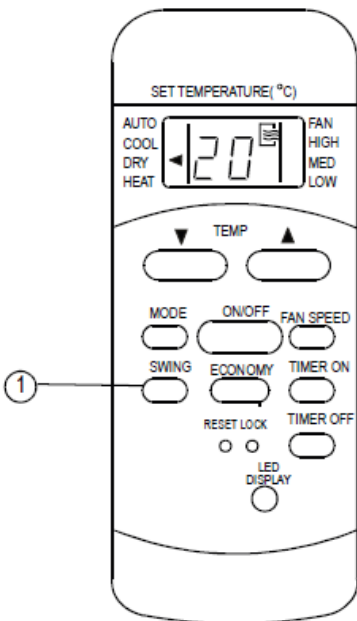

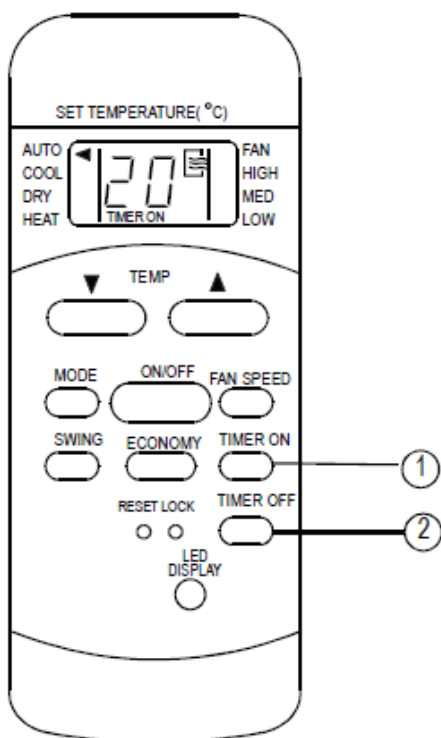

Funcționarea temporizatorului

Apăsați butonul pornire temporizator (TIMER ON) pentru a seta timpul automat de pornire a aparatului. Apăsați butonul oprire temporizator (TIMER OFF) pentru a seta timpul automat de oprire a aparatului.

Pentru a seta pornirea automată a temporizatorului

1. Apăsați butonul de pornire temporizator (TIMER ON). Telecomanda arată temporizatorul pornit, ultima setare automată de pornire și semnul „h” va apărea pe ecranul de afișaj LCD. Acum este gata pentru resetarea temporizatorului de pornire pentru a începe funcționarea.
2. Apăsați din nou butonul pornire temporizator (TIMER ON) pentru a seta timpul automat de pornire dorit. De fiecare dată când apăsați butonul, timpul crește cu 30 minute până la 10 ore, apoi cu intervale de 1 oră până la 24 ore.
3. După setarea pornirii temporizatorului, va exista o secundă de întârziere înainte ca telecomanda să transmită semnalul către aparatul de aer condiționat. Apoi, după aproximativ alte 2 secunde, semnul „h” va dispărea și temperatura setată va reapărea pe ecranul LCD.

Pentru a seta oprirea automată a temporizatorului

1. Apăsați butonul de oprire temporizator (TIMER OFF). Telecomanda arată temporizator oprit, ultima setare de timp automată de oprire iar semnul „h” va apărea pe ecranul LCD. Acum este gata pentru resetarea timpului automat de oprire pentru a opri funcționarea.
2. Apăsați din nou butonul de oprire temporizator (TIMER OFF) pentru a seta timpul automat de oprire. De fiecare dată când apăsați butonul, timpul crește cu 30 minute până la 10 ore, apoi cu intervale de 1 oră până la 24 ore.
3. După setarea opririi temporizatorului, va exista o secundă de întârziere înainte ca telecomanda să transmită semnalul către aparatul de aer condiționat. Apoi, după aproximativ alte 2 secunde, semnul „h” va dispărea și temperatura setată va reapărea pe ecranul LCD.

IMPORTANT

- Timpul efectiv de funcționare setat de telecomandă pentru funcția de temporizare este limitat la următoarele setări: 0.5, 1.0, 1.5, 2.0, 2.5, 3.0, 3.5, 4.0, 4.5, 5.0, 5.5, 6.0, 6.5, 7.0, 7.5, 8.0, 8.5, 9.0, 9.5, 10, 11, 12, 13, 14, 15, 16, 17, 18, 19, 20, 21, 22, 23 și 24.

Exemple de setare temporizator

PORNIRE TEMPORIZATOR (TIMER ON)

(Funcționare automată pornită)

Funcția PORNIRE TEMPORIZATOR (TIMER ON) este utilă atunci când doriți ca aparatul să pornească automat înainte să vă întoarceți acasă. Aparatul de aer condiționat va porni automat la ora setată.

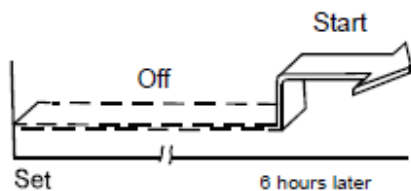
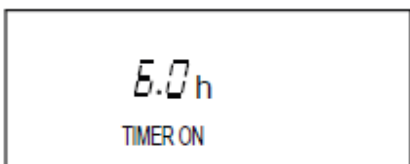

Exemplu:

Pentru pornirea aparatului de aer condiționat peste 6 ore.

1. Apăsați butonul pornire temporizator (TIMER ON), ultima setare a operațiunii de pornire a timpului și semnalul „h” vor apărea pe ecran.
2. Apăsați din nou butonul pornire temporizator pentru a afișa „6.0 h” pe afișajul telecomenzii în dreptul funcției de pornire temporizator.
3. Așteptați 3 secunde și ecranul digital de afișaj va arăta din nou temperatura. Acum această funcție este activată.

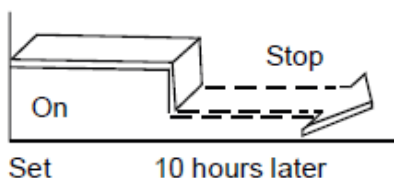
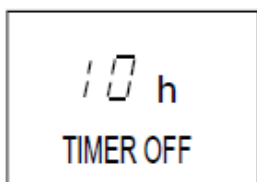

OPRIRE TEMPORIZATOR (TIMER OFF)

(Funcționare automată oprită)

Funcția OPRIRE TEMPORIZATOR (TIMER OFF) este utilă atunci când doriți ca aparatul să se oprească automat după ce mergeți la culcare. Aparatul de aer condiționat se va opri automat la ora setată.

Exemplu:

Pentru a opri aparatul de aer condiționat peste 10 ore.

1. Apăsați butonul oprire temporizator (TIMER OFF), ultima setare a operațiunii de oprire a timpului și semnalul „h” vor apărea pe ecran.
2. Apăsați din nou butonul oprire temporizator pentru a afișa „10 h” pe afișajul telecomenzii în dreptul funcției de oprire temporizator.
3. Așteptați 3 secunde și zona digitală de afișaj va arăta din nou temperatura. Acum această funcție este activată.

TEMPORIZARE COMBINATĂ

(Setarea simultană a temporizatorilor PORNIRE și OPRIRE (ON și OFF))

TEMPORIZATOR OPRIRE – TEMPORIZATOR PORNIRE (TIMER OFF - TIMER ON)

(Pornire - Opre - Începere funcționare)

Această funcție este utilă atunci când doriți să opriți aparatul de aer condiționat după ce mergeți la culcare, și să îl porniți din nou dimineața când vă treziți sau când vă întoarceți acasă.

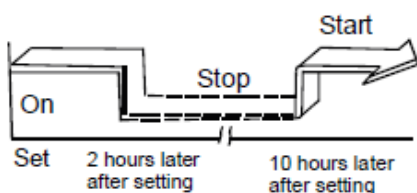
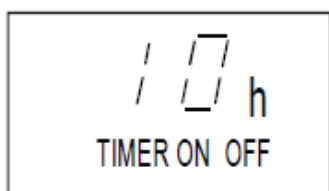

Exemplu:

Pentru a opri aparatul de aer condiționat la 2 ore după setare și pentru a îl porni din nou la 10 ore după setare.

1. Apăsați butonul oprire temporizator (TIMER OFF)
2. Apăsați butonul oprire temporizator (TIMER OFF) din nou pentru a afișa 2.0 h pe ecran.
3. Apăsați butonul pornire temporizator (TIMER ON).
4. Apăsați din nou butonul pornire temporizator (TIMER ON) pentru a afișa 10 h pe ecran.
5. Așteptați ca telecomanda să afișeze setarea temperaturii.

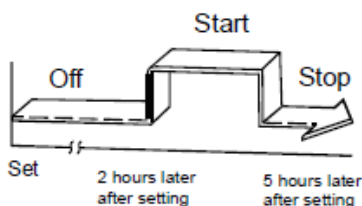

TEMPORIZATOR PORNIRE – TEMPORIZATOR OPRIRE (TIMER ON - TIMER OFF_

(Oprire - Pornire - Începere funcționare)

Această funcție este utilă atunci când doriți să pornească aparatul de aer condiționat înainte să vă treziți și să se oprească după ce plecați de acasă.

Exemplu:

Pentru a porni aparatul de aer condiționat la 2 ore după setare și pentru a îl opri la 5 ore după setare.

1. Apăsați butonul pornire temporizator (TIMER ON)
2. Apăsați butonul pornire temporizator (TIMER ON) din nou pentru a afișa 2.0 h pe ecran.
3. Apăsați butonul oprire temporizator (TIMER OFF).
4. Apăsați din nou butonul oprire temporizator (TIMER OFF) pentru a afișa 5.0 h pe ecran.
5. Așteptați ca telecomanda să afișeze setarea temperaturii.

⚠ ATENȚIE

- Setarea temporizatorului TEMPORIZATOR PORNIT – TIMER ON sau TEMPORIZATOR OPRIT – TIMER OFF) care are loc secvențial direct după timpul setat va fi activată prima.

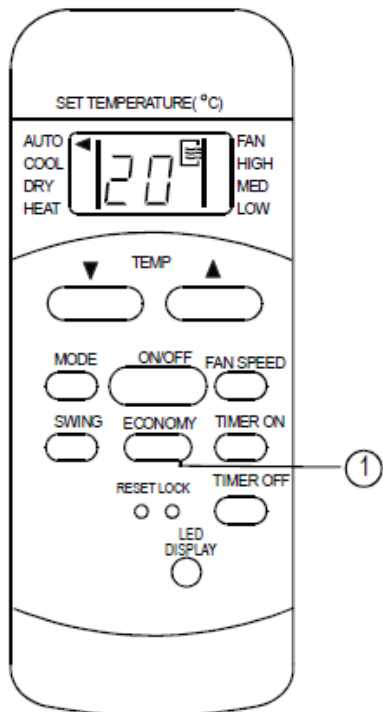

Funcționarea în modulul ECONOMIE (SLEEP)

Activează / dezactivează funcția ECONOMIE (SLEEP). Poate păstra temperatura confortabilă și economisi energie. Această funcție este disponibilă doar în modulul RĂCIRE, ÎNCĂLZIRE sau AUTOMAT. Pentru detalii, vă rugăm consultați „Funcționarea modulului ÎN AȘTEPTARE” din „MANUALUL DE UTILIZARE”.

NOTĂ: În timp ce aparatul funcționează pe modulul ECONOMIE (SLEEP), acesta poate fi anulat dacă se apasă oricare din butoanele: MODUL, VITEZĂ VENTILARE sau PORNIRE/ OPRIRE.

NOTĂ:

- Proiectarea butoanelor este bazată pe modelul tipic și poate fi ușor diferită de cea a butoanelor aparatului dvs. forma reală va fi cea care va prevala.
- Toate funcțiile descrise sunt îndeplinite de acest aparat, dacă aparatul nu are această funcție, nu există nici o operațiune corespunzătoare apăsării butonului respectiv de pe telecomandă.
- Atunci când există diferențe mari între „Exemplificarea utilizării telecomenzii” și „MANUALUL DE UTILIZARE” cu privire la funcțiile descrise, descrierea din „MANUALUL DE UTILIZARE” va prevala.
- Aparatul poate fi în conformitate cu reglementările locale naționale. În Canada, acesta se va conforma cu CAN ICES-3(B)/NMB-3(B). În SUA, acest aparat este în conformitate cu articolul 15 din Regulamentul FCC. Funcționarea este supusă următoarelor două condiții: (1) acest aparat nu trebuie să creeze interferențe dăunătoare, și (2) acest aparat trebuie să primească orice interferențe transmise, inclusiv interferențele care pot cauza funcționarea nedorită.
- Acest aparat a fost testat și s-a constatat conformitatea lui cu limitele pentru dispozitive digitale de clasă B, ca urmare a articolului 15 a Regulamentului FCC. Aceste limite trebuie să ofere o protecție rezonabilă împotriva interferențelor dăunătoare din cadrul unei instalații rezidențiale. Acest echipament generează, utilizează și poate radia energie de radiofrecvență și, dacă nu este instalat și utilizat în conformitate cu instrucțiunile sale, poate cauza interferențe dăunătoare comunicațiilor prin radio. Însă, nu există garanții că bruiatul nu va apărea într-o anumită instalație. Dacă acest echipament generează interferențe dăunătoare pentru recepționarea de radio sau televiziune, lucru ce poate fi stabilit prin pornirea și oprirea aparatului, utilizatorul este sfătuit să încerce corectarea bruiatului prin una sau mai multe din măsurile ce urmează:
 - Să reorienteze sau să mute antena receptoare.
 - Să crească spațiul de separare dintre echipament și receptor.
 - Să conecteze echipamentul la o priză cu un circuit diferit de cel la care este conectat receptorul.
 - Să consulte vânzătorul sau un tehnician cu experiență din domeniul radio/ TV pentru suport. Schimbările sau modificările neaprobate de către partea responsabilă pentru conformitate pot invalida autoritatea reclamantului de operare a echipamentului.

INHALTSVERZEICHNIS

Handhabung der Fernbedienung	2
Fernbedienungsspezifikationen	3
Funktionstasten.....	4
LCD-Anzeigen	6
Benutzung der Tasten	7
AUTO-Betrieb.....	7
Kühl-/Heiz-/Lüfterbetrieb	7
Entfeuchtungsbetrieb	8
Swing-Betrieb	8
Timerbetrieb.....	9
SPARMODUS-Betrieb	12

Handhabung der Fernbedienung

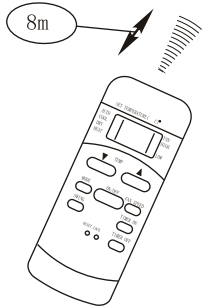
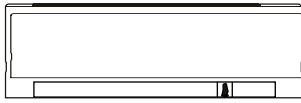

Standort der Fernbedienung.

Verwenden Sie die Fernbedienung in einem Abstand von 8 Metern von dem Gerät, und richten Sie sie auf den Empfänger. Der Empfang wird durch einen Piepton bestätigt.

! VORSICHTSMASSNAHMEN

- Die Klimaanlage wird nicht funktionieren, wenn Gardinen, Türen oder andere Gegenstände die Signalübertragung von der Fernbedienung zum Innengerät blockieren.
- Lassen Sie keine Flüssigkeiten in die Fernbedienung laufen. Setzen Sie die Fernbedienung nicht direktem Sonnenlicht oder Wärme aus.
- Wenn der Infrarotsignalempfänger des Innengeräts direktem Sonnenlicht ausgesetzt ist, ist es möglich, dass die Klimaanlage nicht richtig funktioniert. Benutzen Sie Gardinen, damit das Sonnenlicht nicht auf den Empfänger fällt.
- Wenn andere elektrische Geräte die Funktion der Fernbedienung beeinträchtigen, sollen Sie entweder diese Geräte auf einen anderen Platz stellen oder sich an Ihren lokalen Händler wenden.

Batterien ersetzen

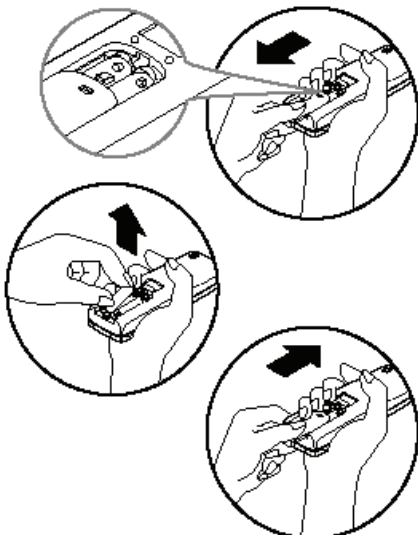

Die Fernbedienung wird über zwei Trockenbatterien (R03/LR03X2) versorgt, die sich im hinteren Teil befinden und durch eine Abdeckung geschützt werden.

- (1) Entfernen Sie die Abdeckung durch Drücken und Schieben.
- (2) Entfernen Sie die alten Batterien und legen Sie die neuen ein. Die (+) und (-) Pole sollen richtig liegen.
- (3) Schieben Sie die Abdeckung an ihren Platz zurück.

HINWEIS: Wenn die Batterien entfernt werden, löscht die Fernbedienung alles Programmierete. Nach dem Einlegen von neuen Batterien muss die Fernbedienung neu programmiert werden.

VORSICHTSMASSNAHMEN

- Verwenden Sie keine alten Batterien zusammen mit neuen und keine Batterien von unterschiedlichen Typen.
- Lassen Sie die Batterien nicht in der Fernbedienung, wenn Sie sie für 2 oder 3 Monate nicht zu benutzen beabsichtigen. Entsorgen Sie die alten Batterien in den Spezialbehältern die in den Verkaufsstellen zu finden sind

Fernbedienungsspezifikationen

Modell	RG51C/(C)E, RG51C/BG(C)E, RG51B1/(C)EU, RG51B14/(C)E, RG51B31/(C)E12, RG51B19/(C)E-M, RG51B20/(C)E, RG51B30/(C)EU, RG51B25/(C)E, RG51B26/(C)EU, RG51B27/(C)E, RG51B30/(C)E, RG51B30/(C)EF, RG51B/(C)EU, RG51B16/(C)E, RG51B31/(C)EU, RG51B17/(C)EU, RG51B18/(C)E, RG51B32/(C)E
Nennspannung	3.0V (Trockenbatterien R03 / LR03×2)
Niedrigste Spannung des CPU Sendesignals	2.0V
Signalempfangsbereich	8m
Betriebstemperatur	-5°C ~ 60°C (-41°F ~ 140°F)

HINWEIS:

Anzeige der Temperatureinstellung:

Celsius-Skala (C): RG51B14 / (C) E, RG51B16 / (C) E, RG51B18 / (C) E, RG51B31 / (C) E, RG51B19 / (C) EM, RG51B20 / (C) E, RG51B25 / (C) E, RG51B27 / (C) E, RG51B30 / (C) E, RG51B32 / (C) E, RG51B30 / (C) EF.

Fahrenheit-Skala (F): RG51B / (C) EU RG51B1 / (C) EU RG51B17 / (C) EU RG51B26 / (C) EU RG51B30 / (C) EU RG51B31 / (C) EU.

Leistungsmerkmal

1. Betriebsart: AUTO, COOL, DRY, HEAT (Nur-Kühlgerät-Modelle haben keine solche Funktion) und FAN.
2. Timer-Einstellungs-Funktion in 24 Stunden.
3. Raumtemperatureinstellbereich: 17 C ~ 30 ° C (62 F ~ 88 F).
4. Volle Funktion des LCD (Flüssigkristallanzeige)

HINWEIS: Alle Abbildungen in dieser Bedienungsanleitung dienen lediglich zur Erläuterung. Ihre Klimaanlage kann geringfügig unterschiedlich sein. Die tatsächliche Form ist maßgebend

Funktionstasten

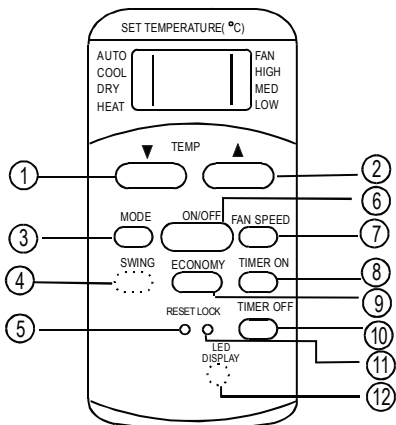

Modell: RG51B14 / (C) E, RG51B16 / (C) E, RG51B18 / (C) E, RG51B19 / (C) EM, RG51B20 / (C) E, RG51B31 / (C) E, RG51B30 / (C) E, RG51B32 / (C) E

HINWEIS:

RG51B16 / (C) E, RG51B18 / (C) E-Modelle haben keine SWING-Funktion;
 RG51B18 / (C) E, RG51B19 / (C) EM, RG51B20 / (C) E-Modelle haben keine LED-ANZEIGE-Funktion.
 RG51B19 / (C) EM-Modell hat keine MED FAN-Funktion.
 RG51B31 / (C) E-Modell ECONOMY-Taste ist anstelle der SLEEP-Taste.
 RG51B30 / (C) E-Modell hat keine MED FAN und SWING-Funktionen.
 RG51B32 / (C) E-Modell hat keine MED FAN, SWING und ECONOMY-Funktionen

1. TEMP DOWN-Taste

Drücken Sie diese Taste, um die Innen-Temperatur-Einstellung zwischen den Abstufungen 1°C (2 F) bis 30°C (88 F) zu verringern.

2 TEMP UP-Taste

Drücken Sie diese Taste, um die Innen-Temperatur-Einstellung zwischen den Abstufungen 1°C (2 F) bis 17°C (62 F) zu erhöhen.

3 MODUS-Taste

Bei jedem Tastendruck wird die Betriebsart in folgender Reihenfolge gewählt:

► AUTO → COOL → DRY → HEAT → FAN

HINWEIS: Wählen Sie bitte nicht den HEAT-Betrieb, wenn Sie ein Nur-Kühlgerät erworben haben. Bei Nur-Kühlgeräten gibt es diese Betriebsart nicht.

4 SWING-Taste (bei einigen Modellen)

Zum Stoppen oder Starten der Bewegung der horizontalen Lufteintrittsöffnung oder zum Einstellen der gewünschten Auf/Ab Luftstromrichtung.

5 RESET-Taste

Sobald die RESET-Taste gedrückt wird, werden alle aktuellen Einstellungen aufgehoben und die Steuerung kehrt zu den Grundeinstellungen zurück.

6 EIN/AUS-Taste

Beim Drücken dieser Taste beginnt der Betrieb und bei erneutem Drücken hört er wieder auf.

7 FAN SPEED-Taste

Zum Wählen der Lüftergeschwindigkeit in vier Schritten:

► Auto → Low → Med → High

Einige Modelle haben keine MED Fan-Funktion.

8 TIMER-EIN-Taste

Drücken Sie auf diese Taste, um den Prozess der automatischen Einschaltzeit zu starten. Bei jedem Tastendruck wird die automatische Zeiteinstellung um 30 Minuten-Abstufungen bis zu 10 Stunden verlängert, und wenn die gewählte Abstufung 1 Stunde beträgt kann die automatische Zeiteinstellung bis zu 24 Stunden verlängert werden. Um das Programm der automatischen Einschaltzeit abzubrechen, drücken Sie einfach die Taste, bis die Zeiteinstellung 0.0 ist.

9 ENERGIESPARMODUS (SLEEP)- Taste

Wählen Sie diese Funktion während der Schlafzeit. Damit kann die bequemste Temperatur beibehalten und Energie gespart werden. Diese Funktion ist auf COOL, HEAT oder AUTO-Modus verfügbar.

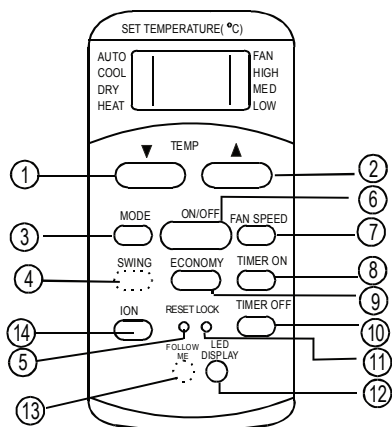

Modell: RG51B25 / (C) E; RG51B27 / (C) E, RG51B30 / (C) EF

HINWEIS:

RG51B25 / (C) E-Modell hat keine SWING und FOLLOW ME-Funktionen.
 RG51B27 / (C) E-Modell hat keine FOLLOW ME-Funktion.
 RG51B30 / (C) EF-Modell hat keine SWING und ION-Funktionen, die ECONOMY-Taste ist anstelle der SLEEP-Taste

Funktionstasten

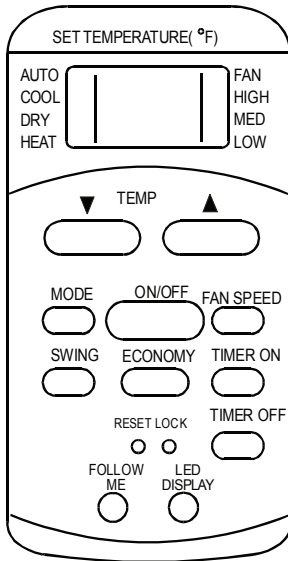

Modell: RG51B1 / (C) EU
 RG51B / (C) EU
 RG51B26 / (C) EU
 RG51B30 / (C) EU
 RG51B31 / (C) EU.

HINWEIS: RG51B / (C) EU-Modelle haben keine SWING- und FOLLOW ME-Tasten; RG51B1 / (C) EU-Modelle haben keine FOLLOW ME-Taste ; RG51B30 / (C) EU-Modelle haben keine SWING-, und FOLLOW ME-Tasten und MED Fan-Funktion, und SLEEP-Taste anstelle der ECONOMY-Taste; RG51B31 / (C) EU Modelle haben keine FOLLOW ME-Taste.

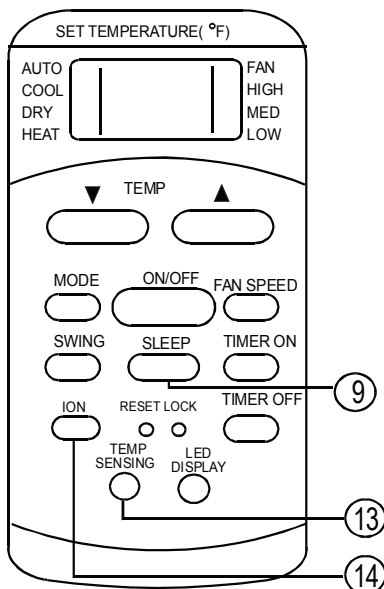

Modell: RG51B17 / (C) EU

HINWEIS: Wenn das Gerät im SLEEP-Modus ist, wird das rückgängig gemacht, sobald auf die Tasten ON/OFF, FAN SPEED, SLEEP oder MODE gedrückt werden.

10 TIMER-AUS-Taste

Drücken Sie auf die Taste um den Prozess der automatischen Ausschaltzeit zu aktivieren. Bei jedem Tastendruck wird die automatische Zeiteinstellung um 30 Minuten-Abstufungen bis zu 10 Stunden verlängert, und wenn die gewählte Abstufung 1 Stunde beträgt kann die automatische Zeiteinstellung bis zu 24 Stunden verlängert werden. Um das Programm der automatischen Ausschaltzeit abzubrechen, drücken Sie einfach die Taste, bis die Zeiteinstellung 0.0 ist.

11 LOCK-Tast

Drücken Sie diese vertiefte Taste um alle aktuellen Einstellungen zu sperren, und die Fernbedienung wird keinerlei Betrieb mit Ausnahme, der LOCK-Funktion aufnehmen. Verwenden Sie den LOCK-Modus, wenn Sie verhindern möchten, dass Einstellungen versehentlich geändert werden. Drücken Sie erneut die LOCK-Taste, um die Funktion auszuschalten. Ein Lock Symbol wird am Display der Fernbedienung angezeigt werden, wenn die Lock-funktion aktiviert ist.

12 LED-Anzeige-Taste

Drücken Sie diese Taste, um die Anzeige auf dem Innengerät zu löschen, drücken Sie erneut, um die Anzeige zu beleuchten.

HINWEIS: RG51B18 / (C) E, RG51B19 / (C) EM, RG51B20 / (C) E -Modelle haben diese Funktion nicht.

13 FOLLOW ME / TEMP SENSING-Taste

Drücken Sie diese Taste um die Fernerkundungsfunktion zu initiieren. Wenn die Follow Me-Funktion aktiviert ist, zeigt die Fernbedienung die Temperatur der Stelle an, wo sie sich befindet. Die Fernbedienung wird dieses Signal an die Klimaanlage alle 3 Minuten senden bis Sie wieder die Follow Me-Taste drücken.

Die Follow-Me-Funktion ist bei DRY und FAN Betrieb nicht verfügbar.

Wenn man die Betriebsart wechselt oder das Gerät ausschaltet, wird die Funktion Follow Me automatisch abgebrochen.

14 ION-Taste

Wenn Sie diese Taste drücken, wird der Ion-Generator aktiviert und wird dazu beitragen, Pollen und Verunreinigungen aus der Luft zu entfernen.

LCD-Anzeigen

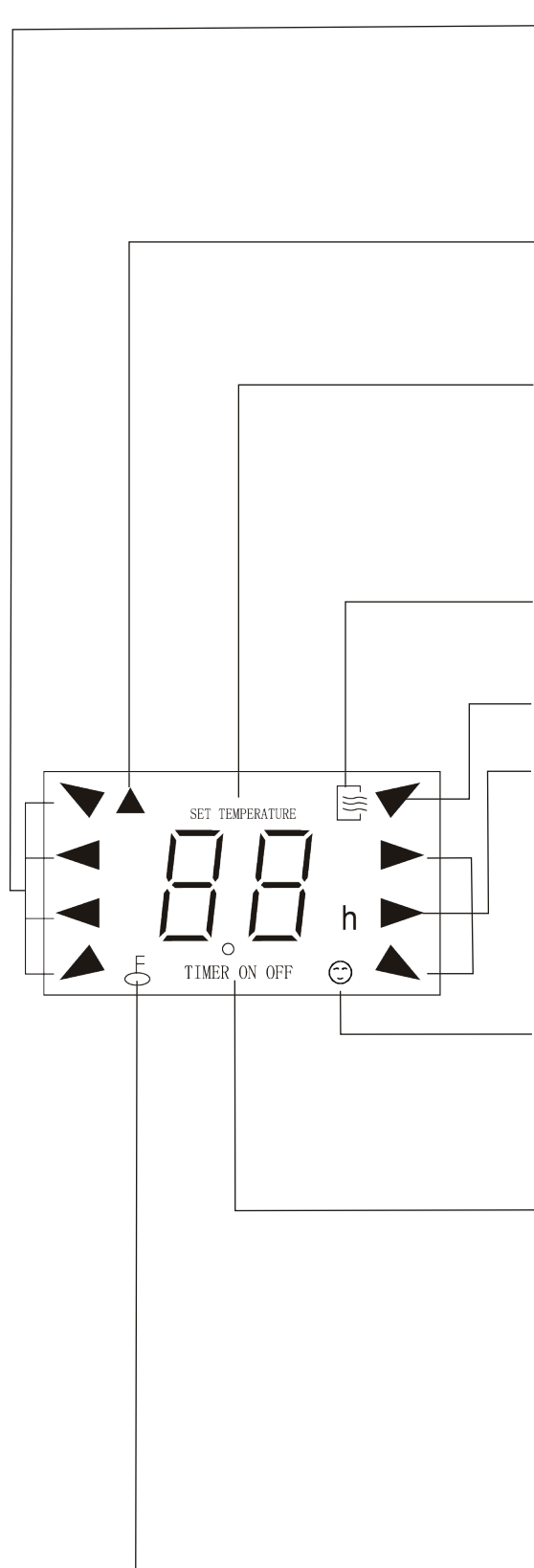

Modusanzeige

Zeigt den aktuell gewählten Modus an. Einschließlich AUTO, COOL, DRY, HEAT (Nur für Kühl- und Heiz-Modelle) und FAN.

Übertragungsanzeige

Diese Anzeige wird leuchten, wenn die Fernbedienung Signale an das Innengerät überträgt.

Temp./ Timer-Anzeige

Es wird die eingestellte Temperatur (von 17°C (62°F) bis 30°C (88°F)) oder die Timer-Einstellung (0 ~ 24 Stunden) angezeigt. Ist der FAN-Modus gewählt, so gibt es keine Anzeige.

EIN / AUS-Anzeige

Diese Anzeige erscheint, wenn das Gerät in Betrieb ist.

Modusanzeige (FAN-Modus)

FAN SPEED-Anzeige

Zeigt die gewählte Lüftergeschwindigkeit an: AUTO, HIGH, MED und LOW. Wenn die gewählte Lüftergeschwindigkeit AUTO ist, gibt es keine Anzeige. Wenn Sie AUTO- oder DRY-Modus gewählt haben, gibt es keine Anzeige. HINWEIS: RG51B19 / (C) EM-Modell hat keine MED

FOLLOW ME-Anzeige

Wenn Sie auf die FOLLOW ME/TEMP SENSING-Taste im COOL- oder HEAT-Modus drücken, wird die Fernbedienungsfunktion aktiviert und erscheint diese Anzeige.

TIMER-Anzeige

Auf diesem Anzeigefeld erscheinen die TIMER Einstellungen. Das heißt, wenn nur Auto On gewählt ist, erscheint die Anzeige TIMER ON. Wenn nur Auto Off gewählt ist, erscheint die Anzeige TIMER OFF. Wenn beide Funktionen aktiviert sind, erscheint die Anzeige TIMER ON OFF. Das bedeutet, dass Sie sowohl die automatische Einschaltzeit als auch die automatische Ausschaltzeit gewählt haben.

LOCK-Anzeige

Die LOCK-Anzeige wird angezeigt, wenn man auf die Lock-Taste drückt. Drücken Sie die Taste LOCK-Taste um die Anzeige zu löschen.

Benutzung der Tasten

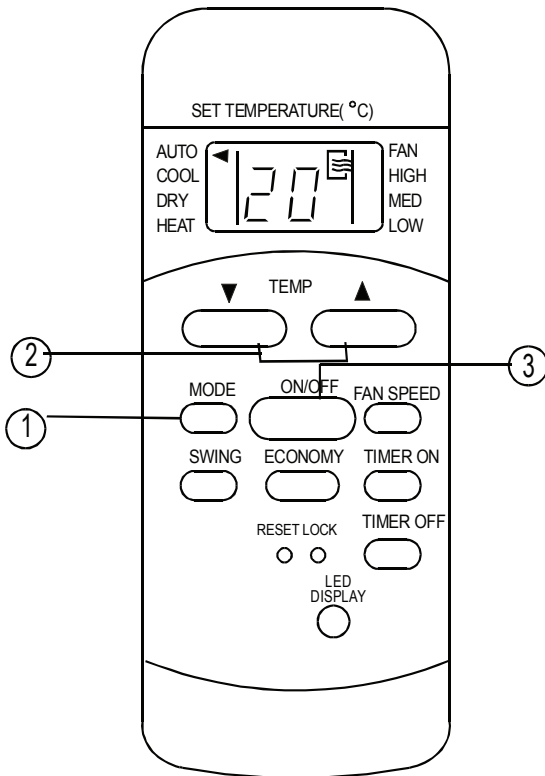

AUTO-Betrieb

Versichern Sie, dass das Gerät angeschlossen ist und dass Strom bereit steht. Die Anzeige OPERATION auf Dem Anzeigefeld des Innengeräts beginnt zu blinken.

1. Drücken Sie auf die MODE -Taste um Auto zu wählen.
2. Drücken Sie auf die TEMP -Taste, um die gewünschte Temperatur einzustellen. Die Temperatur kann zwischen 17 °C (62°F) ~ 30 C eingestellt werden und wird bei jedem Tastendruck um jeweils 1 C (2 F) erhöht/vermindert.
3. Drücken Sie auf die EIN / AUS-Taste, um die Klimaanlage zu starten

HINWEIS

1. Im Auto-Modus kann die Klimaanlage zwischen den Betriebsarten Cool, Fan, Heat oder dry logisch wählen, indem sie den Unterschied zwischen der aktuellen Raumtemperatur und der gewählten Temperatur der Fernbedienung feststellt.
2. Im Auto-Modus können Sie die Lüftergeschwindigkeit nicht einstellen. Sie ist schon automatisch geregelt.
3. Wenn Ihnen der Auto-Modus nicht angenehm ist, können Sie den gewünschten Modus manuell wählen.

Kühl-/Heiz-/Lüfterbetrieb

Versichern Sie, dass das Gerät angeschlossen ist und dass Strom bereit steht.

1. Drücken Sie auf die MODE -Taste um den COOL,HEAT (Kühl-und Heiz-Modelle) oder FAN-Modus zu wählen.
2. Drücken Sie auf die TEMP -Taste, um die gewünschte Temperatur einzustellen. Die Temperatur kann zwischen 17 C (62 F) ~ 30 C eingestellt werden und wird bei jedem Tastendruck um jeweils 1°C(2°F) 1 C (2 F) erhöht/vermindert.
3. Drücken Sie die FAN -Taste zum Wählen der Lüftergeschwindigkeit in vier Schritten: Auto, Low, Med, oder High.
4. Drücken Sie auf die EIN / AUS -Taste, um die Klimaanlage zu starten.

HINWEIS

Im FAN-Modus wird die gewählte Temperatur in der Fernbedienung nicht angezeigt und Sie können auch die Raumtemperatur nicht regeln. In diesem Fall sind nur die Schritte 1, 3 und 4 möglich.

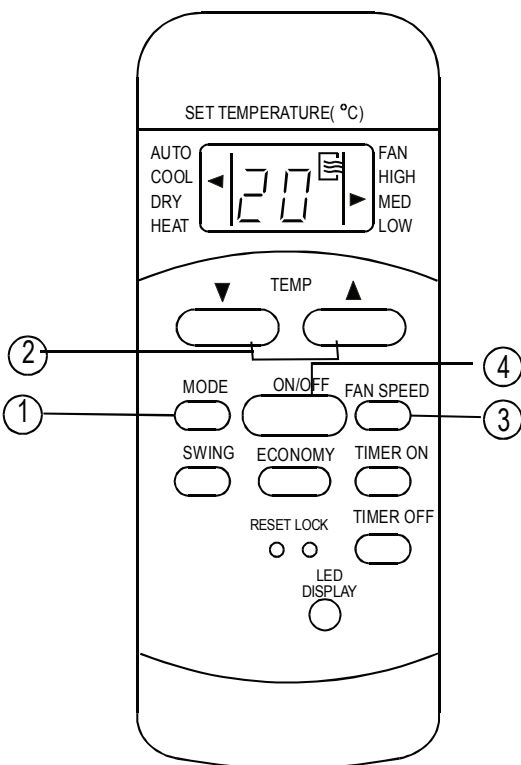

Benutzung der Tasten

Entfeuchtungsbetrieb

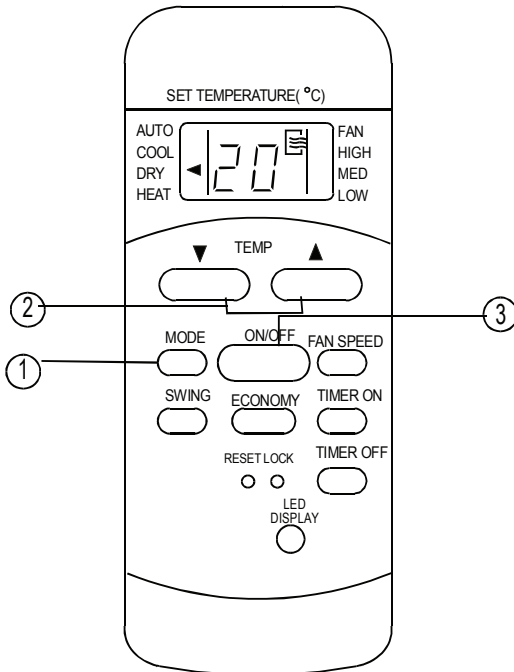

Versichern Sie, dass das Gerät angeschlossen ist und dass Strom bereit steht.

Die Anzeige OPERATION auf dem Anzeigefeld des Innengeräts beginnt zu blinken.

1. Drücken Sie auf die MODE -Taste um den DRY-Modus zu wählen.

2. Drücken Sie auf die TEMP -Taste, um die gewünschte Temperatur einzustellen. Die Temperatur kann zwischen 17°C (62°F) ~ 30°C eingestellt werden und wird bei jedem Tastendruck um jeweils 1°C (2 F) erhöht/vermindert.

3. Drücken Sie auf die EIN / AUS -Taste, um die Klimaanlage zu starten

HINWEIS

Im Entfeuchtungsbetrieb können Sie die Lüftergeschwindigkeit nicht einstellen. Sie ist schon automatisch geregelt

Swing-Betrieb (bei einigen Modellen)

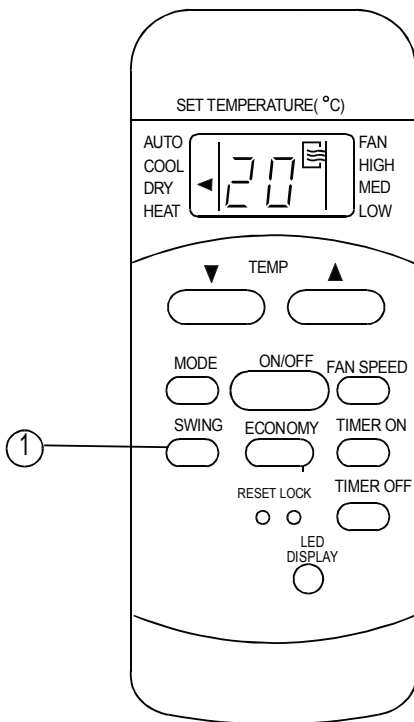

Verwenden Sie die SWING-Taste um die Luftstromrichtung nach oben / unten einzustellen

1. Wenn Sie die Taste einmal, und zwar schnell drücken, wird die Einstellungsfunktion der Luftstromrichtung des Lüftungsschlitzes aktiviert. Der Bewegungswinkel des Lüftungsschlitzes ist 6 für jedes Drücken. Halten Sie die Taste gedrückt, um den Lüftungsschlitz auf die gewünschte Position zu bewegen.

HINWEIS: Drücken Sie bei einigen Modellen die Taste um nur die Auto-Swing-Funktion zu starten

2. Wenn Sie die SWING-Taste für weitere 2 Sekunden dauerhaft gedrückt halten, wird die automatische Swing Funktion der Lüftungsschlitzes aktiviert. Die horizontalen Lüftungsschlitzes werden so anfangen automatisch nach oben / unten zu schwingen. Zum Stoppen erneut drücken.

HINWEIS: Wenn die Lüftungsschlitzes sich in eine Position, die die Kühl- und Heizleistung der Klimaanlage beeinflussen könnte, bewegen oder schwingen, würde sie die Schwing-/Bewegungsrichtung automatisch ändern.

Benutzung der Tasten

Timerbetrieb

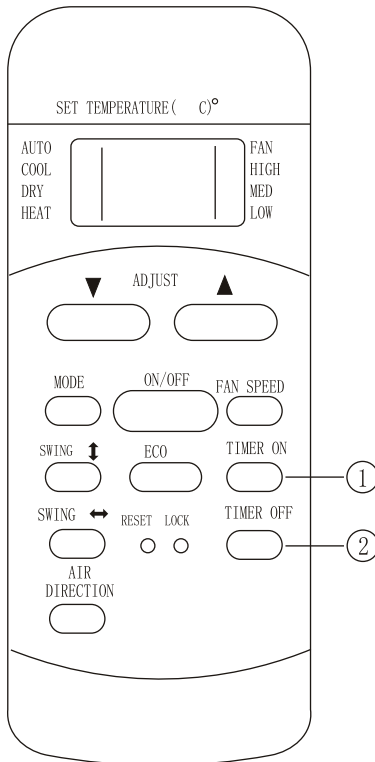

Mit einem Druck auf die TIMER ON-Taste kann die automatische Einschaltzeit des Geräts eingestellt werden. Und mit einem Druck auf die TIMER OFF-Taste kann die automatische Ausschaltzeit des Geräts eingestellt werden.

Um die automatische Einschaltzeit zu wählen.

1. Drücken Sie auf die TIMER ON-Taste. Die Fernbedienungsanzeige ist TIMER ON, die letzte automatische Einschaltzeit und das Zeichen "h" erscheinen auf dem LCD-Anzeigefeld. Jetzt können Sie die Einschaltzeit neu einstellen, damit das Gerät startet.
2. Drücken Sie erneut auf die TIMER ON-Taste um die gewünschte Einstellungszeit zu wählen. Jedes Mal, wenn Sie auf die Taste drücken, verlängert sich die Zeit um eine halbe Stunde zwischen 0 und 10 Stunden und um eine Stunde zwischen 10 und 24 Stunden.
3. Die Fernbedienung überträgt das Signal an die Klimaanlage eine halbe Sekunde nach der Einstellung von TIMER ON. Dann, ungefähr 2 Sekunden später, verschwindet das Zeichen "h" und die gewählte Temperatur erscheint wieder auf dem LCD-Anzeigefeld. Um die automatische Ausschaltzeit zu wählen.

1. Drücken Sie auf die TIMER OFF-Taste. Die Fernbedienungsanzeige ist TIMER OFF, die letzte automatische Ausschaltzeit und das Zeichen "h" erscheinen auf dem LCD-Anzeigefeld. Jetzt können Sie die Ausschaltzeit neu einstellen, damit das Gerät startet.
2. Drücken Sie erneut auf die TIMER OFF-Taste um die gewünschte Ausschaltzeit zu wählen. Jedes Mal, wenn Sie auf die Taste drücken, verlängert sich die Zeit um eine halbe Stunde zwischen 0 und 10 Stunden und um eine Stunde zwischen 10 und 24 Stunden.
3. Die Fernbedienung überträgt das Signal an die Klimaanlage eine halbe Sekunde nach der Einstellung von TIMER OFF. Dann, ungefähr 2 Sekunden später, verschwindet das Zeichen "h" und die gewählte Temperatur erscheint wieder auf dem LCD-Anzeigefeld.

WICHTIG

Die effektive Betriebszeit, die mit der Fernbedienung für den Timer-Betrieb eingestellt werden kann, beschränkt sich auf folgende Einstellungen: 0.5, 1.0, 1.5, 2.0, 2.5, 3.0, 3.5, 4.0, 4.5, 5.0, 5.5, 6.0, 6.5, 7.0, 7.5, 8.0, 8.5, 9.0, 9.5, 10, 11, 12, 13, 14, 15, 16, 17, 18, 19, 20, 21, 22, 23 und 24.

Beispiel für die Timer-Einstellung



TIMER EIN

(Auto-on-Betrieb)

Die Funktion TIMER ON ist nützlich, wenn Sie wollen, dass die Klimaanlage automatisch startet, bevor Sie nach Hause zurückkehren. Der Betrieb der Klimaanlage wird zur gewählten Uhrzeit automatisch beginnen.

Beispiel:

Damit die Klimaanlage in 6 Stunden startet.

1. Drücken Sie auf die TIMER ON- Taste. Die zuletzt eingestellte Einschaltzeit und das Zeichen "h" werden auf dem Anzeigefeld erscheinen.
2. Drücken Sie auf die TIMER ON-Taste, damit "6.0h" auf dem Anzeigefeld TIMER ON der Fernbedienung erscheint
3. Warten Sie ca 3 Sekunden, und das digitale Anzeigefeld wird wieder die Temperatur anzeigen. Jetzt ist diese Funktion aktiviert.

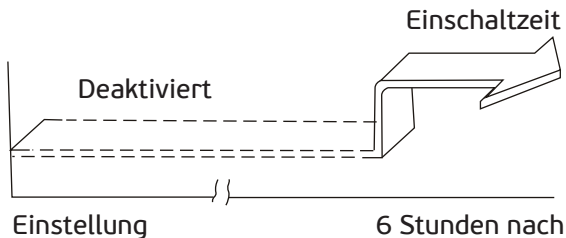

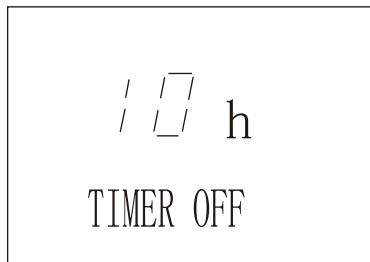

TIMER AUS

(Auto-off-Betrieb)

Die TIMER OFF-Funktion ist nützlich, wenn Sie wollen, dass die Klimaanlage automatisch ausgeschaltet wird, nachdem Sie schlafen gehen. Der Betrieb der Klimaanlage wird zur gewählten Uhrzeit aufhören.

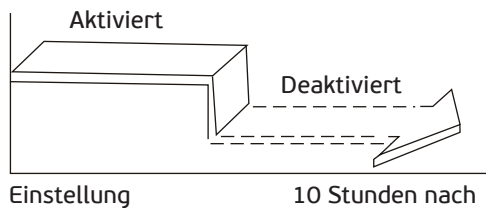

Beispiel:

Damit die Klimaanlage in 10 Stunden ausgeschaltet wird.

1. Drücken Sie auf die TIMER OFF- Taste. Die zuletzt eingestellte Ausschaltzeit und das Zeichen "h" erscheinen auf dem Anzeigefeld.
2. Drücken Sie auf die TIMER OFF-Taste, damit "10h" auf dem Anzeigefeld TIMER OFF der Fernbedienung erscheint.
3. Warten Sie ca 3 Sekunden, und das digitale Anzeigefeld wird wieder die Temperatur anzeigen. Jetzt ist diese Funktion aktiviert.

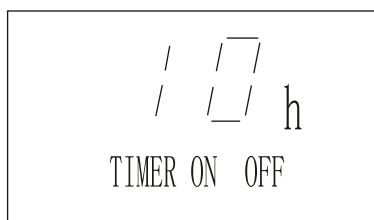

TIMER KOMBINATION

(Gleichzeitige Einstellung von ON und OFF-Timer)

TIMER OFF → TIMER ON (An → Stop → Betriebsstart)

Diese Funktion ist nützlich, wenn Sie wollen, dass die Klimaanlage ausgeschaltet wird, nachdem Sie schlafen gehen, und am Morgen wenn Sie aufwachen oder wenn Sie nach Hause kommen wieder startet.

Beispiel:

Damit die Klimaanlage 2 Stunden nach dem Einstellen ausgeschaltet wird und 10 Stunden nach dem Einstellen wieder startet.

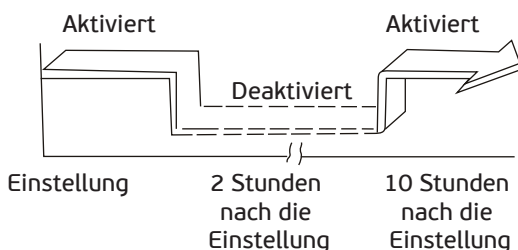

1. Drücken Sie auf die TIMER OFF-Taste.
2. Drücken Sie wieder auf die TIMER OFF-Taste, damit "2.0h" auf dem Anzeigefeld TIMER OFF erscheint.
3. Drücken Sie auf die TIMER ON-Taste.
4. Drücken Sie wieder auf die TIMER ON-Taste, damit "10h" auf dem Anzeigefeld TIMER ON erscheint.
5. Warten Sie bis die Fernbedienung die eingestellte Temperatur anzeigt.



TIMER ON → TIMER OFF

(Aus → Start → Betriebsunterbrechung)

Diese Funktion ist nützlich, wenn Sie wollen, dass die Klimaanlage startet bevor Sie aufwachen und ausgeschaltet wird nachdem Sie das Haus verlassen.

Beispiel:

Damit die Klimaanlage 2 Stunden nach dem Einstellen startet und 5 Stunden nach dem Einstellen ausgeschaltet wird.

1. Drücken Sie auf die TIMER ON-Taste.
2. Drücken Sie wieder auf die TIMER ON-Taste, damit "2.0h" auf dem Anzeigefeld TIMER ON erscheint.
3. Drücken Sie auf die TIMER OFF-Taste.
4. Drücken Sie wieder auf die TIMER OFF-Taste, damit "5.0h" auf dem TIMER OFF-Anzeigefeld erscheint.
5. Warten Sie bis die Fernbedienung die eingestellte Temperatur anzeigt.

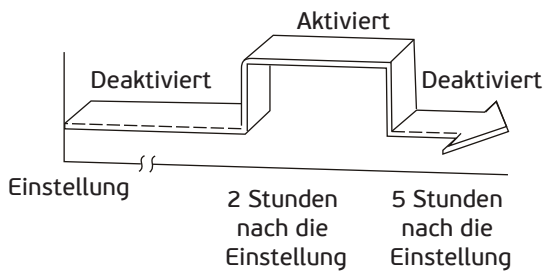

! VORSICHT

Die Timer-Einstellung (TIMER ON oder TIMER OFF), die der Reihe nach unmittelbar nach der eingestellten Zeit auftritt, wird als erste aktiviert werden.

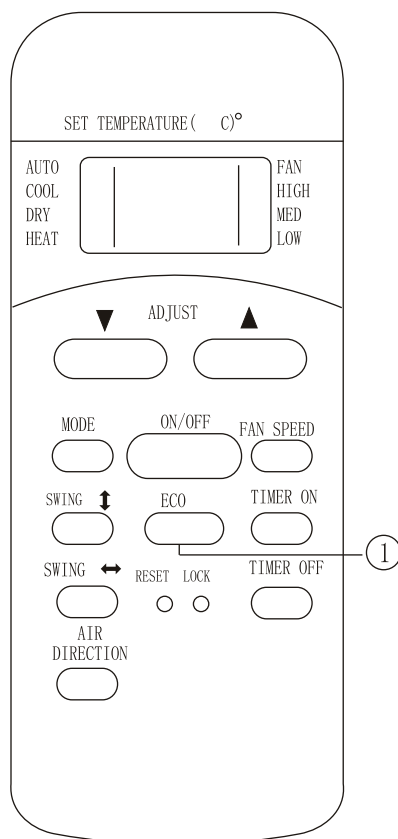

ENERGIESPARMODUS (SLEEP)- Betrieb

Sleep-Funktion Aktivieren / Deaktivieren . Damit kann die bequemste Temperatur beibehalten und Energie gespart werden. Diese Funktion ist nur auf COOL, HEAT oder AUTO-Modus verfügbar. Einzelheiten finden Sie unter "SLEEP-Betrieb" in der BEDIENUNGSANLEITUNG. HINWEIS: Wenn das Gerät im SLEEP-Modus ist wird das rückgängig gemacht, sobald auf die Tasten MODE, FAN oder ON/OFF gedrückt wird.

HINWEIS :

-Das Tasten-Design basiert auf typischen Modelle und könnte sich möglicherweise von dem tatsächlichen Gerät, das Sie erworben haben, unterscheiden. Die tatsächliche Form ist überwiegend.

-Alle beschriebenen Funktionen werden vom Gerät durchgeführt. Wenn das Gerät über eine Funktion nicht verfügt, gibt es keinen entsprechenden Betrieb, wenn Sie auf die die entsprechende Taste in der Fernbedienung drücken.

-Wenn große Unterschiede zwischen der Fernbedienungs-Abbildung und der BEDIENUNGSANLEITUNG über die Funktionsbeschreibung gibt, ist die Beschreibung auf BEDIENUNGSANLEITUNG überwiegend.

-Das Gerät könnte den lokalen, nationalen Vorschriften entsprechen. In Kanada, sollte es dem CAN ICES-3 (B) / NMB-3 (B) entsprechen. In den Vereinigten Staaten von Amerika (USA), entspricht dieses den Bestimmungen gemäß Teil 15 der FCC-Bestimmungen. Der Betrieb unterliegt den folgenden zwei Bedingungen:

(1) Dieses Gerät darf keine schädlichen Störungen verursachen, und
(2) dieses Gerät muss alle Störungen vertragen können, einschließlich Störungen, die unerwünschte Betriebszustände verursachen könnten.

Dieses Gerät wurde getestet und erfüllt die Grenzwerte für ein digitales Gerät der Klasse B, gemäß Teil 15 der FCC-Bestimmungen. Diese Grenzwerte sind dazu bestimmt, einen angemessenen Schutz vor schädlichen Störungen bei häuslicher Installation zu bieten. Dieses Gerät produziert und nutzt Hochfrequenzenergie, kann Hochfrequenzenergie ausstrahlen und kann, wenn es nicht

in Übereinstimmung mit den Anweisungen installiert und benutzt wird, zu Störungen des Funkverkehrs führen. Allerdings wird nicht gewährleistet, dass es bei einer bestimmten Installation keine Störungen geben wird. Falls dieses Gerät schädliche Störungen des Radio- oder Fernsehempfangs zur Folge hat, die durch Ein- und Ausschalten des Gerätes überprüft werden können, sollte der Benutzer versuchen, die Störungen durch eine oder mehrere der folgenden Maßnahmen zu beheben:

Richten Sie die Empfangsantenne neu aus oder setzen Sie sie an einen anderen Standort.

Vergrößern Sie den Abstand zwischen dem Gerät und dem Empfänger.

Schließen Sie das Gerät an eine Steckdose in einem Stromkreis an, an den der Empfänger nicht angeschlossen ist.

Fragen Sie den Händler oder einen erfahrenen Radio- / Fernsichttechniker um Hilfe. Änderungen, die nicht ausdrücklich von der für die Konformität verantwortlichen Partei genehmigt wurden, können zur Nichtigkeit der Betriebserlaubnis des Benutzers für dieses Gerät führen.

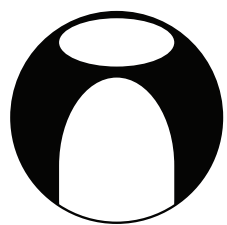

inventor[®]

Your-conditions